

# vtech

## MAGNO 500

Telefone sem Fio Digital com  
identificador de chamadas  
da Vtech

*Manual do Usuário*



# ***Informações Gerais***

---

**POR FAVOR, LEIA ESTE MANUAL ANTES DE UTILIZAR O APARELHO**

Este manual explica todos os recursos, a operação e orientações para a solução de problemas de que você precisará para instalar e operar seu novo telefone Vtech. Por favor reserve algum tempo para lê-lo atentamente, para garantir uma instalação adequada e o usufruto de todos os benefícios deste produto Vtech.

**Em caso de qualquer dúvida, ligue para:  
4003-6410 (ligação local) acesse  
[www.vtechbrasil.com.br](http://www.vtechbrasil.com.br)**

***Todas as especificações podem sofrer alterações sem aviso prévio.***

# Precauções

---

Observe as seguintes precauções ao posicionar, instalar, conectar e operar o telefone:

- Posicione a base do aparelho em uma superfície estável, não deslizante.
- O cabo telefônico deve estar estendido de tal forma que evite acidentes!
- Não posicione o monofone e/ou a base do aparelho perto de fontes de calor.
- Não exponha o telefone diretamente à luz solar.
- Não o coloque próximo de equipamentos elétricos.
- Proteja o telefone contra poeira, umidade, líquidos e vapores corrosivos.
- Limpe o aparelho utilizando somente um pano macio e úmido.
- Para fazer a conexão dos cabos de linha e força, utilize somente os conectores apropriados.
- Para conexão, utilize somente o equipamento fornecido.
- Utilize somente a fonte de alimentação elétrica fornecida.
- As últimas descobertas científicas demonstram que os dispositivos médicos podem sofrer interferências devido ao uso de determinados telefones portáteis (DECT). Portanto, esteja atento às instruções adequadas para o uso de telefones portáteis em instalações médicas.

## **Nunca:**

- Abra o telefone!
- Toque nos fios internos com objetos pontiagudos ou metálicos!
- Carregue a base do telefone pelo cabo telefônico ou de força!
- Utilize o telefone em ambientes com umidade (ex.: banheiro) ou em áreas com perigo de explosão.

# Índice

---

Informações Gerais .....	03
Precauções .....	04
Introdução .....	06
Instalação do telefone .....	07
Conexões da base .....	08
Funcionamento do Monofone .....	10
Display, Teclas, Ícones .....	12
Usando o seu telefone .....	16
Configuração da Base .....	27
Configuração do Monofone .....	29
Apêndice .....	39
Solução de Problemas .....	41
Termos e condições de garantia .....	43
Identificação do Usuário .....	45
Dados Técnicos .....	47
Certificação ANATEL .....	48

# Introdução

***Bem vindo.***

Parabéns pelo seu **MAGNO500**

Este telefone sem fio foi projetado para funcionar em linhas telefônicas ou PABX. Com design avançado, ele foi projetado com a mais moderna tecnologia digital, trazendo até você qualidade de voz, alcance e simplicidade.

O aparelho possui identificador de chamadas que armazena as ligações recebidas.\*

Reserve um tempo para ler e entender este manual, assim você pode começar a usufruir das conveniências e recursos que o produto tem a oferecer.

Esperamos que você aproveite ao máximo seu **MAGNO500** da Vtech.

*\* O serviço de identificação de chamadas deve ser contratado junto à sua operadora local. Verifique os custos e disponibilidade para sua região.*

# ***Instalação do telefone***

Conteúdo da embalagem e localização.

## **Ao retirar da embalagem.**

A embalagem contém os seguintes itens:

- 1 Monofone;
- 1 Base do telefone;
- 1 Fonte de alimentação;
- 1 cabo de linha telefônica;
- 2 baterias;
- Manual do usuário

## **Localização**

Para obter a melhor recepção possível, recomendamos que o telefone seja posicionado em um ponto central de sua casa, próximo ao local onde será utilizado. Não posicione o telefone atrás de portas de aço.

O alcance máximo entre a base do telefone e o monofone depende das condições ao redor bem como dos fatores espaciais e estruturais de sua casa e em algumas situações o alcance pode ser reduzido. O alcance interno é normalmente menor do que o externo. Conforme sua localização a emissão de radiofrequência pode afetar a operação e alcance do telefone. Nestes casos, você pode encontrar uma qualidade de transmissão ruim que se verifica com uma incidência crescente de pequenas interrupções na transmissão. A qualidade de transmissão normal, por sua vez, pode ser obtida simplesmente movendo alguns passos a partir do ponto de onde você se encontra.

---

Quando você se movimentar para fora do alcance, a conexão da chamada será interrompida, exceto se retornar para o ponto de alcance em dez segundos.



Para evitar interferências de sinal provocadas por outros equipamentos eletrônicos, recomendamos que a base do telefone e o monofone estejam situados o mais distante possível (mínimo de 1 metro) de outros equipamentos eletrônicos.

Os usuários de aparelho auditivo devem estar cientes de que o uso de telefones móveis pode interferir no sistema. Se esta interferência for muito forte, pode provocar sons desagradáveis.

## **Conexões da base**



Antes de começar a usar o telefone, você deve encaixar o plugue do cabo telefônico e o cabo da fonte de alimentação na base.

Deve-se utilizar somente a fonte de alimentação fornecida com o telefone!

## 1. Cabo telefônico

Conecte o plugue no conector marcado com o símbolo de um telefone.

## 2. Fonte de alimentação

Conecte o plugue no conector marcado com o símbolo da fonte e passe o cabo na canaleta correspondente na base do aparelho.

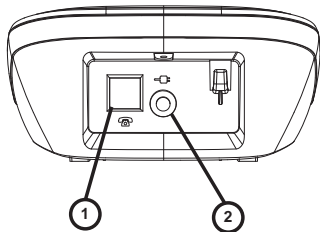

Em seguida, insira a fonte de alimentação na tomada da parede. O telefone não irá funcionar se o plugue ou adaptador de alimentação de energia não estiver bem conectado.

***Carregue primeiro a bateria antes de conectar a linha telefônica. O aparelho irá funcionar somente se a bateria estiver completamente carregada.***

## Residências ou escritórios com Internet em Banda Larga (ADSL):



*Certifique-se de que o micro filtro ADSL esteja instalado na mesma tomada de linha do seu telefone sem fio.*

*Caso não exista, solicite-o para sua Operadora de telefonia.*



## Funcionamento do monofone

O monofone estará pronto para fazer ou receber chamadas somente quando a bateria tiver sido carregada completamente pela primeira vez por 16 horas.

### Instalação das baterias recarregáveis:

A parte inferior do monofone contém um compartimento de baterias para duas baterias do tipo AAA recarregáveis.

### Remoção da tampa do compartimento de baterias:

Deslize a tampa do compartimento de baterias para baixo (cerca de 3 mm) e levante-a.

### Instalação das duas baterias (observe a polaridade):

Coloque as duas baterias no compartimento de baterias. Certifique-se de que a polaridade esteja correta. Certifique-se de inserir as baterias de forma que a extremidade plana da bateria (o pólo negativo) conecte-se aos contatos da mola. O monofone não funcionará se as baterias estiverem inseridas incorretamente. A colocação incorreta pode causar dano ao aparelho. Recoloque a tampa do compartimento, posicionando-a cerca de 3 mm de distância e deslize-a para cima até ouvir o som de clique no local.

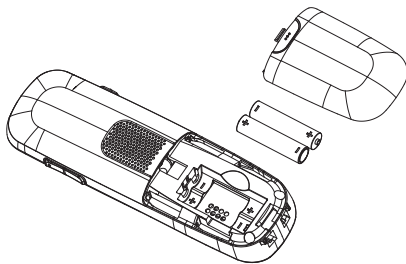

## Carga das baterias

As baterias não estão carregadas quando você retira o telefone da embalagem. Para carregar as baterias, posicione o monofone na base do aparelho após a conexão de energia já descrita. O ícone da bateria no monofone sinaliza o procedimento de carregamento. As baterias levam cerca de 16 horas para concluir o carregamento total.

Quando as novas baterias forem inseridas o monofone indicará o estado real de carregamento somente após a conclusão do procedimento de carregamento (16 horas). Após este período conecte o plugue na tomada telefônica. Agora, o telefone está pronto para ser utilizado.



**Use somente baterias originais recarregáveis de NiMH. Nunca utilize baterias descartáveis/baterias comuns.**



Você pode repor o monofone na base depois de cada utilização. A carga é controlada eletronicamente para assegurar o carregamento ideal das baterias nos diferentes estágios. Evite remover as baterias do monofone sem motivo, pois a remoção desnecessária afeta o ciclo de carregamento ideal.







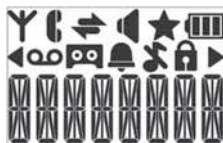



Se o estado de carregamento da bateria tiver atingido o seu limite mínimo, o ícone da bateria pisca no display e um sinal de advertência é ouvido. Você ainda dispõe de 10 minutos de tempo de conversação.

O tempo de duração da carga da bateria em uso ou em repouso é apenas estimativo e dependem da intensidade do sinal de comunicação, das funcionalidades utilizadas, a idade e condições da bateria, das práticas de recarga, da temperatura à qual a bateria é exposta, além de muitos outros fatores. Também observe que o tempo de utilização para fala ou outro tipo de operação irá afetar o tempo de repouso, assim como o tempo em repouso (com o equipamento ligado) irá afetar o tempo disponível para utilização.

# Displays, teclas e ícones



## Ícones

símbolo	Descrição
	<i>O ícone permanece aceso se existir uma conexão com a base. O ícone pisca indicando que o monofone está perto do limite de alcance da base.</i>
	<i>Quando presente indica que uma chamada interna esta em curso. Pisca quando esta recebendo uma chamada interna.</i>
	<i>Indica que uma chamada externa esta em curso. Pisca quando esta recebendo uma chamada externa.</i>
	<i>Indica que o Viva Voz está ativado.</i>
	<i>Indica que a campanha está desligada.</i>
	<i>Quando presente indica que o despertador está programado. Pisca quando o despertador esta soando.</i>
	<i>Indica que o teclado esta bloqueado</i>
	<i>Indica bateria totalmente carregada Pisca quando esta sendo efetuada a carga inicial.</i>
	<i>Indica que a bateria necessita de recarga Pisca quando um baixo nível de carga da bateria é detectado.</i>
	<i>Indica que há mais caracteres a esquerda do texto que esta no display.</i>
	<i>Indica que há mais caracteres a direita do texto que esta no display</i>

## Teclas

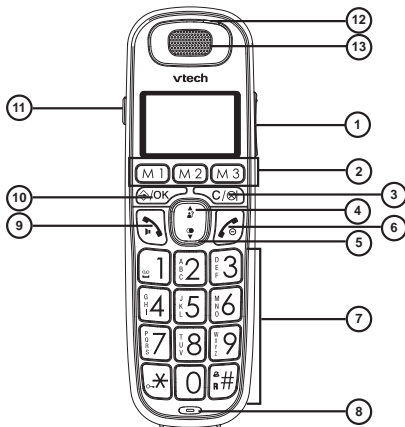

### 1. Tecla de volume

Durante uma chamada: Pressione para aumentar ou diminuir o volume da chamada.

### 2. M1/M2/M3 Memória direta

Em repouso; Pressione e segure para discar para o número armazenado.

### 3. Tecla multifunção direita (Apagar/Voltar/Mudo/Intercom)

No menu principal: Pressione para voltar o display ao repouso.

No modo sub-menu: Pressione para voltar ao nível anterior.

No modo sub-menu: Pressione e segure para voltar o display ao repouso.

No modo edição / modo de prediscagem: Pressione para apagar um caractere/digito.

No modo edição / modo de prediscagem: Pressione e segure para apagar todos os caracteres/dígitos.

Durante uma chamada: Pressione para ativar e desativar a função "Mudo"

Em repouso: Pressione para efetuar uma chamada interna

#### 4. Seta para cima

Em repouso: Pressione para acessar a lista de chamadas identificadas

No menu principal: Pressione para ir para um item acima

No menu principal: Pressione e segure para rolar continuamente itens acima.

Na agenda /lista de rediscagem/ lista de chamadas identificadas: pressione para selecionar itens acima

#### 5. Seta para baixo

Em repouso: Pressione para acessar a lista de rediscagem

No menu principal: Pressione para ir para um item abaixo

Na agenda /lista de rediscagem/ lista de chamadas identificadas: pressione para selecionar itens abaixo

#### 6. Desligar

Durante uma chamada: Pressione para encerrar a chamada

No menu principal/ Modo de edição: Pressione para voltar o display ao estado de repouso

Em repouso: Pressione e segure para desligar o monofone

Em repouso: (Quando o monofone estiver desligado) Pressione para ligar o monofone

#### 7. Teclado alfanumérico, \* (Asterisco), # (Jogo da velha)

Pressione para inserir dígitos e os caracteres / \* / #

Tecla \* (asterisco)

Em repouso: Pressione e segure \* para travar ou destravar o teclado

Durante uma chamada (se o telefone estiver no modo Pulso) Pressione e segure \* para entrar temporariamente no modo TOM

Tecla # (Jogo da velha)

Durante uma chamada: Pressione e segure para inserir o “Flash”

Em repouso: Pressione e segure # para ligar ou desligar a campainha  
Ao verificar detalhes na lista de chamadas identificadas, pressione # para alternar entre data e hora

Tecla 0 (zero)

Em repouso/pré discagem ou no modo de edição de número: pressione e segure para adicionar uma pausa

---

## 8. Microfone

### 9. Falar

Em repouso / modo de pré discagem: Pressione para fazer uma chamada. Pressione novamente para ativar o “Viva Voz”

Na lista de rediscagem / Lista de chamadas identificadas / Agenda: Pressione para fazer uma chamada para o número selecionado. Pressione novamente para fazer a chamada em “Viva Voz”

Quando o telefone estiver tocando: Pressione para atender a chamada. Pressione novamente para atender em “Viva Voz”.

### 10. Tecla multifunção esquerda (Menu/OK)

Em repouso: pressione para acessar o Menu principal

No modo sub-menu: Pressione para confirmar a seleção

Durante uma chamada: Pressione para acessar a agenda/ Lista de rediscagem/Lista de chamada ou efetuar uma chamada interna

### 11. Amplificador

Durante uma chamada: Pressione para reforçar o volume da chamada

### 12. LED

Fica ligado quando o reforço do volume da chamada esta ativado

Pisca quando esta recebendo uma chamada

### 13. Cápsula receptora

# Usando o seu telefone

---

## Fazendo uma chamada

### Pré discagem

Entre com o número de telefone com quem deseja falar e pressione  para discar.

Pressione novamente  para ativar o “**Viva Voz**”.

Se precisar corrigir o número, antes de discar, pressione <C>.

### Discagem direta

Pressione  para pegar a linha e digite o número do telefone com quem deseja falar.

Pressione novamente  para ativar o “**Viva Voz**”.

### Chamada a partir da Agenda

Pressione **Menu** <⇒>, pressione ▲/▼ para selecionar Agenda.

Pressione <OK> para confirmar.

Pressione  para selecionar o número desejado.

Pressione  para discar o número. Pressione novamente ▲/▼ para ativar o “**Viva Voz**”.

### Chamada a partir da lista de chamadas identificadas

Pressione  para acessar a lista de chamadas identificadas e pressione ▲/▼ para selecionar o número desejado.

Pressione  para discar o número.

Pressione novamente  para ativar o “**Viva Voz**”.

### Chamada a partir da lista de rediscagem

Pressione  para acessar a lista de rechamada e pressione ▲/▼ para selecionar o número desejado.

Pressione  para discar o número.

Pressione novamente  para ativar o “**Viva Voz**”.

---

**Chamada a partir da memória de acesso direto.**

Pressione e segure <M1/M2/M3> para discar o número previamente armazenado

Ou

Pressione  e após pressione e segure <M1/M2/M3> para discar o número previamente armazenado

**Duração da chamada**

Seu monofone mede automaticamente a duração de cada chamada. O tempo de conversação irá aparecer no display poucos segundos após o término da chamada. Será mostrada no formato Hora, minuto e segundo (HH:MM:SS).

## Atendendo uma chamada

### Se o monofone não estiver na base:

Quando o telefone tocar pressione  para atender a chamada.

### Se o monofone estiver na base e se o AUTO ATENDIMENTO estiver programada:

Quando o telefone tocar pegue o monofone para atender automaticamente a chamada.

### Reforço adicional para o volume da chamada

Para ativar e desativar esta facilidade, durante uma chamada, pressione o botão localizado no lado esquerdo do monofone.

O LED no canto superior do monofone ficará acesso quando esta facilidade estiver ativada.

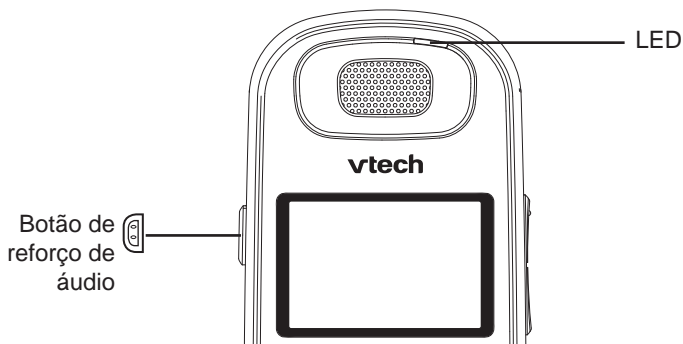

## Terminando uma chamada

Quando terminar a conversação pressione **☎** ou recolque o monofone na base para finalizar a chamada.

### Ajustando o volume da chamada e do “Viva Voz”

Durante uma chamada, normal ou “**Viva Voz**”, pressione a tecla do lado direito do monofone para ajustar o volume da chamada, 5 níveis estão disponíveis

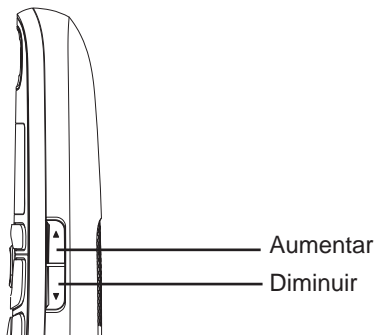

### Função Mudo

Se você não deseja que a pessoa que recebeu o seu telefonema ouça o que você está falando, é possível silenciar temporariamente o microfone.

Durante uma chamada pressione **<C>**

No display do monofone irá aparecer “**MUDO**”

A pessoa que recebeu a chamada não pode ouvi-lo. Você pode conversar com outros na mesma sala.

Para liberar o microfone, repita o procedimento.

## Desligando a campanha

Em repouso, pressione e segure a tecla # para desligar a campanha. O ícone  irá aparecer no display. Para ligar a campanha novamente, repita o procedimento.



## Bloqueando o teclado

Em repouso, pressione e segure \* para bloquear o teclado. O ícone  irá aparecer no display. Para desbloquear o teclado repita o procedimento.

## Rediscagem

Você poderá rediscar os últimos 5 números chamados. Se o número chamado estiver armazenado na agenda, irá aparecer o nome ao invés do número.

## Chamada a partir da lista de rediscagem

Pressione  para acessar a lista de rediscagem pressione  para selecionar o número desejado.

Pressione  para discar o número.

Pressione novamente  para ativar o “Viva Voz”.

## Armazenando um número da lista de rediscagem na agenda

Em repouso, pressione  para acessar a lista de rediscagem ,

Pressione  para selecionar o número desejado

Pressione **Menu** , e  para selecionar “ARMAZ”.

Pressione **<OK>** para digitar o nome.

Pressione **<OK>** para editar o número (se necessário) para ser armazenado na Agenda.

Pressione **<OK>** para selecionar um toque diferenciado.

Pressione  para verificar a lista de toques. O toque ira ser reproduzido

---

para auxiliar na escolha.  
Pressione <OK> para confirmar.

### Apagando um número da lista de Rediscagem

Em repouso, pressione **☉** para acessar a lista de rediscagem  
Pressione **▲/▼** para selecionar o número desejado  
Pressione **Menu <↔>** e **▲/▼** para selecionar “**APAGAR**”  
Pressione <OK> para confirmar.

### Apagando toda a lista de rediscagem

Em repouso, pressione **▼** para acessar a lista de rediscagem  
Pressione **▲/▼** para selecionar o número desejado  
Pressione **Menu <↔>** e **▲/▼** para selecionar “**APAG TUDO**”  
Pressione <OK> para confirmar.

## Lista de Chamadas Identificadas

Se você contratou junto a sua operadora de telefonia local o serviço de identificação de chamadas DTMF, as chamadas serão armazenadas para consulta posterior. A lista pode manter até 10 entradas não atendidas com informação de data e hora. Se a lista estiver cheia, a entrada mais antiga é excluída e a mais nova e posicionada em primeiro lugar na lista. Se o número estiver na agenda o nome será exibido. O display exibirá a quantidade de chamadas identificadas e não atendidas.

### Verificando a lista de chamadas identificadas

Pressione **▲?** para acessar a lista de chamadas identificadas ou pressione **Menu <↔>** e **▲/▼** para selecionar “**LISTA CH**”.  
Pressione **▲/▼** para selecionar o registro desejado.

### Verificando a data e hora da chamada identificada

Pressione **▲?** para acessar a lista de chamadas identificadas ou pressione **Menu** <↵> e **▲/▼** para selecionar “**LISTA CH**”.

Pressione **▲/▼** para selecionar o registro desejado.

Pressione **Menu** <↵> e **▲/▼** para selecionar “**DETALHES**”

Pressione “**OK**” para confirmar. Irá aparecer a data.

Pressione “**#**” para ver a hora.

### Armazenando uma chamada identificada na Agenda

Pressione **▲?** para acessar a lista de chamadas identificadas ou pressione **Menu** <↵> e **▲/▼** para selecionar “**LISTA CH**”.

Pressione **▲/▼** para selecionar o registro desejado.

Pressione **Menu** <↵> e **▲/▼** para selecionar “**ARMAZ**”

Pressione <**OK**> para digitar o nome.

Pressione <**OK**> e o número selecionado será mostrado.

Edite o número se necessário. Pressione **▲/▼** para mover o cursor

Pressione <**OK**> e **▲/▼** para selecionar um toque diferenciado.

Pressione <**OK**> para confirmar.

### Apagando uma das chamadas identificadas

Pressione **▲?** para acessar a lista de chamadas identificadas ou pressione **Menu** <↵> e **▲/▼** para selecionar “**LISTA CH**”

Pressione **▲/▼** para selecionar o registro desejado.

Pressione **Menu** <↵> e **▲/▼** para selecionar “**APAGAR**”.

Pressione <**OK**> para confirmar.

---

## Problemas e falhas na identificação de chamadas

Nossos aparelhos seguem rigorosamente as especificações da ANATEL para telefones sem fio para a correta identificação das chamadas (resolução ANATEL #473), no entanto, algumas condições adversas da linha telefônica como as relacionadas abaixo, impossibilitam o funcionamento do serviço de identificação de chamadas em seu aparelho:

1. Se a tomada de conexão de linha telefônica da sua casa estiver oxidada ou com mau contato:  
Peça a um técnico que limpe os contatos metálicos, retirando o azinhave e refaça as conexões da tomada de linha.
2. A linha telefônica apresenta ruídos (imperceptíveis ao ouvido humano) que impedem o funcionamento da identificação de chamadas, ocasionada pelas condições externas dos cabos de linha da sua operadora de telefonia:  
Peça que sua operadora faça uma visita de verificação.
3. Residências ou escritórios com Internet em Banda Larga (ADSL):  
Certifique-se de que o micro filtro ADSL esteja instalado na mesma tomada de linha do seu telefone sem fio.  
Caso não exista, solicite-o para sua Operadora de telefonia.
4. O serviço de Identificação de Chamadas ainda não foi ativado pela sua Operadora de telefonia.  
Confirme a contratação do serviço e aguarde que em até 48 horas será ativado.

## Agenda

Você pode armazenar na agenda os números e nomes de sua preferência mais utilizados de forma que não precise discar todo o número do telefone. O monofone oferece uma agenda para até 20 números (máximo de 20 dígitos) e nomes (máximo de 8 caracteres). Você também poderá selecionar diferentes toques para os números armazenados. Os registros serão armazenados em ordem alfabética.

### Adicionando um novo registro na Agenda

*Em repouso:*

Pressione **Menu** <↵> e ▲/▼ para selecionar “**AGENDA**” e pressione <OK>

Pressione **Menu** <↵> e ▲/▼ para selecionar “**ADIC**”.

Pressione <OK> para digitar o nome.

Pressione <OK> para digitar o número.

Pressione <OK> e ▲/▼ para selecionar o toque de campainha diferenciada para seu novo registro da agenda.

Pressione <OK> para armazenar.

### Verificar um registro na Agenda

*Em repouso:*

Pressione **Menu** <↵> e ▲/▼ para selecionar “**AGENDA**” e pressione <OK>

Pressione para selecionar o registro desejado.

Pressione **Menu** <↵> e ▲/▼ para selecionar “**VER**”.

Pressione <OK> / ▲/▼ para verificar o nome, número e toque de campainha armazenados na agenda.

### Editando um registro da Agenda

*Em repouso:*

Pressione **Menu** <↵> e ▲/▼ para selecionar “**AGENDA**” e pressione <OK>

Pressione para selecionar o registro desejado.

Pressione **Menu** <↵> e ▲/▼ para selecionar **EDITAR**.

---

Pressione <OK> o conteúdo do registro selecionado será exibidos.  
Edite o nome e pressione <OK>.  
Edite o número e pressione <OK>  
Selecione o toque e pressione <OK> para confirmar.

### Apagando um registro da Agenda

Em repouso:

Pressione **Menu** <↵> e ▲/▼ para selecionar “**AGENDA**” e pressione <OK>  
Pressione para selecionar o registro desejado  
Pressione **Menu** <↵> e ▲/▼ para selecionar **APAGAR**  
Pressione <OK> para confirmar.

### Apagando todos os registros da Agenda

Pressione **Menu** <↵> e ▲/▼ para selecionar “**AGENDA**” e pressione <OK>  
Pressione **Menu** <↵> e ▲/▼ para selecionar **APG. TUDO**.  
Pressione <OK> para aceitar.  
Pressione <OK> para confirmar.

### Verificando a capacidade de sua Agenda

Você poderá verificar quantos registros a sua agenda possui e quantos ainda estão disponíveis para serem utilizados.  
Pressione **Menu** <↵> e ▲/▼ para selecionar “**AGENDA**” e pressione <OK>  
Pressione **Menu** <↵> e ▲/▼ para selecionar “**ST AGEND**”.  
Pressione <OK> para aceitar.

## Configurando números para discagem rápida

**Atenção:** o número do telefone que irá ser programado para discagem rápida deverá estar previamente armazenado na agenda.

### Adicionando um número de telefone para discagem rápida

Pressione **Menu** <⇒> e ▲/▼ para selecionar “**AGENDA**” e pressione <OK>. Pressione **Menu** <⇒> e ▲/▼ para selecionar “**DISC.RAP**” e pressione <OK>. Selecione através das setas ▲/▼ o número da tecla em que ficará programado para discagem rápida (2 a 9) e pressione <OK> para confirmar. Selecione através das setas o número do telefone que deseja programar e pressione <OK>

### Apagando um número da discagem rápida

Pressione **Menu** <⇒> e ▲/▼ para selecionar “**AGENDA**” e pressione <OK>. Pressione **Menu** <⇒> e ▲/▼ para selecionar “**DISC. RAP**” e pressione <OK>. Selecione através das setas ▲/▼ o número da tecla que deseja apagar e pressione <OK> para confirmar. Pressione **Menu** <⇒> e ▲/▼ para selecionar “**Apagar**” e pressione <OK> para confirmar.

# Configuração da Base

---

## Cancelando o registro de um monofone

Pressione **Menu** <↵> e ▲/▼ para selecionar **CFG BASE**.

Pressione <OK> e ▲/▼ para selecionar **CANC MNF**

Pressione <OK> e será solicitado que entre com o PIN de 4 dígitos.

Entre com o PIN (configurado de fabrica como 0000).

Pressione <OK> e ira aparecer a lista dos monofones registrados na base.

Pressione ▲/▼ para selecionar o monofone que você deseja cancelar o registro.

Pressione <OK> para confirmar.

***Nota:** Você não poderá cancelar o registro do monofone que estiver usando para fazer este procedimento.*

## Mudando o Modo de Discagem

Pressione **Menu** <↵> e ▲/▼ para selecionar **CFG BASE**.

Pressione <OK> e ▲/▼ para selecionar **MOD DISC**.

Pressione <OK> e ▲/▼ para selecionar **TOM** ou **PULSO**.

Pressione <OK> para confirmar.

## Configurando o Tempo de Flash

Pressione **Menu** <↵> e ▲/▼ para selecionar **CFG BASE**.

Pressione <OK> e ▲/▼ para selecionar **T. FLASH**.

Pressione <OK> e ▲/▼ para selecionar o tempo de Flash desejado **CURTO** (100ms), **MÉDIO** (270ms), **LONGO** (650ms).

Pressione <OK> para confirmar.

## Mudando o código PIN

A senha de acesso (PIN) é um número secreto de 4 dígitos cuja finalidade é proteger a base do telefone e o monofone contra o uso sem autorização.

O número PIN é solicitado para fazer as configurações do sistema da base.

O código PIN configurado de fábrica é 0000.

Pressione **Menu** <↵> e ▲/▼ para selecionar **CFG BASE**.

Pressione <OK> e ▲/▼ para selecionar **ALT.PIN**

Pressione <OK> e será solicitado que entre com o código PIN.

Digite o código PIN atual.

Pressione <OK> e digite o novo código PIN.

Pressione <OK> e digite novamente o novo código PIN.

Pressione <OK> para confirmar.



Não esqueça o novo código PIN, Sem ele não será possível alterar algumas programações da base.

### Configurando o Código de Área

Pressione **Menu** <↵> e ▲/▼ para selecionar **CFG BASE**.

Pressione <OK> e ▲/▼ para selecionar **COD. AREA**.

Pressione <OK> e entre com o código de área (2 dígitos).

Pressione <OK> para confirmar.

### Configurando o Código de Operadora





Pressione **Menu** <↵> e ▲/▼ para selecionar **CFG BASE**.

Pressione <OK> e ▲/▼ para selecionar **COD.OPER**.

Pressione <OK> e entre com o código da operadora. (2 dígitos)

Pressione <OK> para confirmar.

### Localizando o monofone (tecla PAGE)

Se o monofone estiver perdido você poderá localizar pressionando a Tecla PAGE  localizada na base. O monofone irá tocar. Você poderá parar a busca pressionando outra vez a tecla PAGE ou  pressionando a tecla  ou  no monofone.

# Configuração do Monofone

## Configuração da campanha

### Configurando o toque de campanha para chamadas internas

Pressione **Menu** <↵> para selecionar **CFG MNF**.

Pressione <OK> e ▲/▼ para selecionar **CNF CAMP**.

Pressione <OK> e ▲/▼ para selecionar **CAMP.INT**.

Pressione <OK> e ▲/▼ para selecionar o toque de campanha desejado (10 toques estão disponíveis para escolha).

Pressione <OK> para confirmar.

### Configurando o toque de campanha para chamadas externas

Pressione **Menu** <↵> e ▲/▼ para selecionar **CFG MNF**.

Pressione <OK> e ▲/▼ para selecionar **CONF.CAMP**.

Pressione <OK> e ▲/▼ para selecionar **CAMP EXT**.

Pressione <OK> e ▲/▼ para selecionar para selecionar o toque de campanha desejado (10 toques estão disponíveis para escolha).

Pressione <OK> para confirmar.

### Configurando o volume da campanha

Pressione **Menu** <↵> e ▲/▼ para selecionar **CFG MNF**.

Pressione <OK> e ▲/▼ para selecionar **CONF CAMP**.

Pressione <OK> e ▲/▼ para selecionar **VOL. CAMP**.

Pressione <OK> e ▲/▼ para selecionar o volume desejado (um total de 6 volumes estão disponíveis incluindo **CAMP DSL**).

Se **CAMP DSL** for selecionado, o ícone 📶 será mostrado no display.

Pressione <OK> para confirmar.

### Configurando Tons

Um beep será emitido toda vez que você pressionar qualquer tecla do monofone. Você poderá ativar ou desativar este tom. Você poderá também ativar ou desativar os tons de alerta de bateria baixa e fora de alcance.

### Configurando tom de teclas

Pressione **Menu** <↩> e ▲/▼ para selecionar **CFG MNF.**

Pressione <OK> e ▲/▼ para selecionar **CONF.TOM.**

Pressione <OK> e ▲/▼ para selecionar **TOM TECL**

Pressione <OK> e ▲/▼ para ligar ou desligar este tom.

Pressione <OK> para confirmar.

### Configurando tom de alerta de bateria baixa

Pressione **Menu** <↩> e ▲/▼ para selecionar **CFG MNF.**

Pressione <OK> e ▲/▼ para selecionar **CONF.TOM.**

Pressione <OK> e ▲/▼ para selecionar **BAT.BX**

Pressione <OK> e ▲/▼ para ligar ou desligar este tom.

Pressione <OK> para confirmar.

### Configurando tom de alerta de fora de alcance

Pressione **Menu** <↩> e ▲/▼ para selecionar **CFG MNF.**

Pressione <OK> e ▲/▼ para selecionar **CONF.TOM.**

Pressione <OK> e ▲/▼ para selecionar **S.SINAL**

Pressione <OK> e ▲/▼ para ligar ou desligar este tom.

Pressione <OK> para confirmar.

### Selecionando a Base

Se o seu monofone estiver registrado em mais de uma base, você poderá selecionar a base, através do seguinte procedimento.

Pressione **Menu** <↩> e ▲/▼ para selecionar **CFG MNF.**

Pressione <OK> e ▲/▼ para selecionar **SELEC.BS.**

Pressione <OK> e ▲/▼ para selecionar a base desejada .

Pressione <OK> para confirmar.

### Configurando o Idioma do monofone

Pressione **Menu** <↩> e ▲/▼ para selecionar **CFG MNF.**

---

Pressione <OK> e ▲/▼ para selecionar **IDIOMA**.  
Pressione <OK> e ▲/▼ para selecionar o idioma desejado.  
Pressione <OK> para confirmar

### Renomeando o monofone

Pressione **Menu** <⏏> e ▲/▼ para selecionar **CFG MNF**.  
Pressione <OK> e ▲/▼ para selecionar **NOME MNF**.  
Pressione <C> para apagar o nome anterior e digite o nome para seu monofone  
Pressione <OK> para confirmar.

### Configurando o display do monofone

Você poderá escolher se o display exibe o nome ou a hora quando estiver em repouso.  
Pressione **Menu** <⏏> e ▲/▼ para selecionar **CFG MNF**.  
Pressione <OK> e ▲/▼ para selecionar **DISPLAY**.  
Pressione <OK> e ▲/▼ para selecionar **NOME** ou **HORA**.  
Pressione <OK> para confirmar.

### Configurando o auto atendimento

Se o auto atendimento estiver ativado você poderá atender uma chamada automaticamente quando retirar o monofone da base, sem a necessidade de pressionar qualquer tecla.  
Pressione **Menu** <⏏> e ▲/▼ para selecionar **CFG MNF**.  
Pressione <OK> e ▲/▼ para selecionar **AUTO. AT**.  
Pressione <OK> e ▲/▼ para ativar ou desativar a funcionalidade de auto atendimento.  
Pressione <OK> para confirmar.

### Configurando a Memória direta (M1, M2, M3)

Pressione **Menu** <⏏> e ▲/▼ para selecionar **CFG MNF**.  
Pressione <OK> e ▲/▼ para selecionar **TCL MEM**.

Pressione <OK> e ▲/▼ para selecionar a tecla de memória em que deseja armazenar o número (M1, M2, M3).

Digite o número a ser armazenado

Pressione <OK> para confirmar.

## Configuração de data e hora

### Mudando o formato de apresentação da data

Pressione **Menu** <↔> e ▲/▼ para selecionar **DAT/HOR.**

Pressione <OK> e ▲/▼ para selecionar **DATA FMT.**

Pressione ▲/▼ para selecionar o formato de data desejado (DDMMAA ou MMDDAA).

Pressione <OK> para confirmar.

### Mudando o formato de apresentação da hora

Pressione **Menu** <↔> e ▲/▼ para selecionar **DAT/HOR.**

Pressione <OK> e ▲/▼ para selecionar **HORA FMT.**

Pressione ▲/▼ para selecionar o formato de hora desejado (12 HR ou 24 HR).

Pressione <OK> para confirmar.

### Ajustando a hora

Pressione **Menu** <↔> e ▲/▼ para selecionar **CFG HORA.**

Pressione <OK> e   para selecionar **CFG HORA.**

Digite a informação de hora e minutos.

Pressione <OK> para confirmar.

### Ajustando a Data



Pressione **Menu** <↔> e ▲/▼ para selecionar **CFG DATA.**

Pressione <OK> e ▲/▼ para selecionar **CFG DATA.**

Digite a informação de dia, mês e ano..

Pressione <OK> para confirmar.

## Configuração do Alarme (Despertador)

Você poderá utilizar o telefone como despertador . Quando o alarme estiver programado aparecerá no display o ícone . Quando chegar o horário pré determinado no display irá aparecer o ícone , “**ALARME**” ficará piscando e o toque selecionado para o alarme irá tocar durante 45 segundos. Para desligar o alarme você pode pressionar qualquer tecla no monofone. Se a função “**SONECA**” estiver ativada o alarme irá tocar novamente apos sete minutos. Para desligar a função “**SONECA**” você deve pressionar e segurar a tecla .

## Ligando o Alarme

### Configurando o horário do alarme

Pressione **Menu** <img alt="menu key icon" data-bbox="385 455 405 475"> e  para selecionar **ALARME**

Pressione <**OK**> e  para selecionar **LIG/DESLIG.**

Pressione <**OK**> para confirmar.



Entre com o horário do alarme

Pressione <**OK**> para configurar a função **SONECA.**

Pressione <**OK**> e  para selecionar **LIG/DESLIG.**

Pressione <**OK**> para confirmar.

### Nota:

- Quando soar o alarme você poderá desativar mesmo que o teclado esteja bloqueado.
- O volume do alarme será o mesmo configurado para a campainha do monofone. Se a campainha do monofone estiver programada como desligada, o alarme irá soar com o nível de volume 1.
- Se chegar a hora de soar o alarme e o telefone estiver sendo usado em uma chamada interna ou externa o ícone  e a mensagem “**ALARME LIG**” irão piscar no display e você ouvirá um tom de alerta indicando que o alarme foi disparado. Para desativar o tom de aviso, pressione qualquer tecla ou pressione e segure  para desativar o alarme.

---

Se chegar a hora de soar o alarme e o telefone estiver recebendo toque de campainha (chamada de entrada ou localizando o telefone (tecla PAGE) o alarme não ira soar, porem se a função **SONECA** estiver habilitada o alarme irá tocar novamente após sete minutos.

### **Retornando a configuração padrão**

Você poderá retornar o seu monofone a configuração de fábrica. Com este procedimento todos seu ajustes pessoais e a lista de chamadas identificadas serão apagados. A agenda não será afetada por este procedimento

Pressione **Menu** <↔> e ▲/▼ para selecionar **CON.FAB.**

Pressione <OK> e será solicitado que entre com o PIN

Digite o PIN do sistema (4-dígitos).

Pressione <OK> para aceitar

Pressione <OK> para confirmar

## Registrando um novo monofone

Na base principal do **MAGNO 500** poderão ser registrados mais 4 ramais adicionais.

**OBS:** Não há ramal adicional do **Magno 500**, porem, sugerimos que sejam registrados ramais adicionais do modelo **CORSA150**

### Na Base do Magno 500

Pressione e segure a tecla <**PAGE**> por aproximadamente 5 segundos para a base entrar no modo de registro.

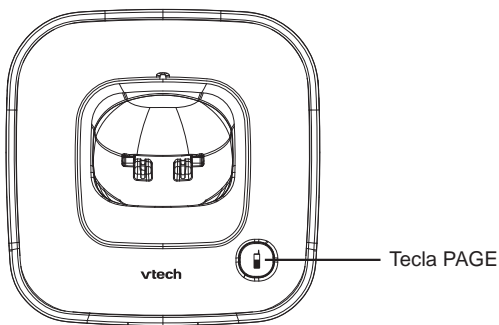

### No Monofone do Corsa150

Pressione  e ▲/▼ para selecionar **REGISTRO**.

Pressione <**OK**> e ▲/▼ para selecionar para selecionar a base

Pressione <**OK**> e será solicitado que entre com o PIN

Entre com o PIN (0000 configurado de fabrica).

Pressione <**OK**> para confirmar.

Se o registro foi feito com sucesso você ouvirá um tom de confirmação e o ícone da antena irá parar de piscar.

Ao monofone registrado será atribuído automaticamente o próximo número disponível. Este número é apresentado no display do monofone quando esta em repouso.

Se não houve sucesso no registro do monofone, o ícone da antena ficará piscando.

### **Chamada interna, Transferência de chamada e Conferência.**

Estas facilidades só estarão disponíveis quando houver no mínimo dois monofones registrados na mesma base, desta forma será possível fazer uma chamada interna, transferir uma chamada externa para outro ramal e fazer uma conferência.

#### **Fazendo uma chamada interna a partir do monofone do CORSA150**

Com o monofone no estado de repouso, pressione **⇨** e o número dos monofones registrados irão aparecer no display.

Tecele o número do monofone desejado para efetuar uma chamada interna

No monofone chamado pressione **↵** para atender a chamada interna.

**Nota:** *Se na base estão registrados apenas dois monofones ao pressionar a tecla **⇨** o segundo monofone será chamado imediatamente.*

#### **Fazendo uma chamada interna a partir do monofone MAGNO500**

Com o monofone no estado de repouso, pressione **C/⊗** e o número dos monofones registrados irão aparecer no display.

Tecele o número do monofone desejado para efetuar uma chamada interna

No monofone chamado pressione **↵** para atender a chamada interna.

---

**Nota:** Se na base estão registrados apenas dois monofones ao pressionar a tecla **C/☒** o segundo monofone será chamado imediatamente.

### **Chamando todos dos monofones a partir do monofone do CORSA150**

Com o monofone no estado de repouso, pressione **↵** e o número dos monofones registrados irão aparecer no display.

Pressione a <Tecla 9> para chamar todos os monofones registrados na base.

### **Chamando todos dos monofones a partir do monofone MAGNO500**

Com o monofone no estado de repouso, pressione **C/☒** e o número dos monofones registrados irão aparecer no display.

Pressione a <Tecla 9> para chamar todos os monofones registrados na base.

### **Transferindo uma chamada externa para outro monofone a partir do monofone do CORSA150**

Durante uma chamada externa:

Pressione **☐** e **▲/▼** para selecionar **INTERCOM**.

Pressione **<OK>** e digite o número do ramal desejado.

A chamada externa ficará retida automaticamente e o monofone chamado irá tocar.

No monofone chamado pressione **↶** para atender a chamada interna.

No monofone chamador pressione **☎** ou coloque o monofone na base para transferir a chamada para o outro monofone.

### **Transferindo uma chamada externa para outro monofone a partir do monofone do MAGNO500**

Durante uma chamada externa:

Pressione **↶/OK** para selecionar **INTERCOM**.

Pressione **<OK>** e digite o número do ramal desejado.

A chamada externa ficará retida automaticamente e o monofone chamado irá tocar.

No monofone chamado pressione **↶** para atender a chamada interna.

---

No monofone chamador pressione  ou coloque o monofone na base para transferir a chamada para o outro monofone.

### Fazendo uma conferência a partir do monofone do CORSA150

A funcionalidade de conferência permite que uma chamada seja compartilhada com dois ramais da mesma base.

*Durante uma chamada externa:*

Pressione  e  para selecionar **INTERCOM**.

Press <OK> e digite o número do ramal desejado.

A chamada externa ficará retida automaticamente e o monofone chamado irá tocar.

No monofone chamado pressione  para atender a chamada interna.

No monofone chamador pressione e segure a tecla \* (asterisco) para estabelecer a chamada em conferência. No display do monofone irá aparecer “**CONFERENCIA**”

Se um dos ramais desligar o outro ficará com a chamada externa.

### Fazendo uma conferência a partir do monofone do MAGNO500

*Durante uma chamada externa:*

Pressione /OK para selecionar **INTERCOM**.

Press <OK> e digite o número do ramal desejado.

A chamada externa ficará retida automaticamente e o monofone chamado irá tocar.

No monofone chamado pressione  para atender a chamada interna.

No monofone chamador pressione e segure a tecla \* (asterisco) para estabelecer a chamada em conferência. No display do monofone irá aparecer “**CONF**”

Se um dos ramais desligar o outro ficará com a chamada externa.

# Apêndice

---

## Precauções importantes referentes à bateria

1. Utilize somente baterias NiMH ((Níquel Metal Hidreto)!  
Os períodos de operação para os monofones são aplicáveis somente com a carga da bateria padrão (600 mAh). Consulte as Especificações Técnicas neste manual.  
Duas baterias NiMH do tipo AAA (microcélulas) acompanham o monofone. O uso de outros tipos de baterias ou baterias não recarregáveis/comuns pode ser perigoso. Estas baterias podem causar interferência e/ou danos ao aparelho e não podemos nos responsabilizar pelo dano causado como resultado de uso inadequado.
2. As baterias irão aquecer quando estiverem carregando. Trata-se de um procedimento normal e não representa perigo.
3. Não recarregue as baterias em recarregadores externos pois as baterias podem ser danificadas.
4. Observar a polaridade correta ao inserir as baterias.
5. Não coloque as baterias na água e nem no fogo.
6. Não desmonte as baterias pois o eletrólito irá vazar.
7. Após inserir as baterias, seu estado de carga (1/3, 2/3, carregada) somente serão exibidos adequadamente após o término do recarregamento.
8. As novas baterias atingirão sua capacidade total após alguns ciclos de carregamento/descarregamento.
9. Você pode colocar o monofone na base/compartimento de carrega-

---

mento após cada chamada telefônica. O procedimento de carregamento é controlado eletronicamente de forma a recarregar as baterias em vários níveis de carga de maneira segura. Não deixe o monofone regularmente fora/distante do compartimento de carregamento desnecessariamente, pois o procedimento de carregamento eficiente pode não ser garantido.

10. Não provoque curto-circuito nas baterias. Evite curto-circuitos acidentais durante o armazenamento ou transporte, por exemplo, contato com chaves, placas de metal ou similares.  
As baterias não devem entrar em contato com materiais que contenham gordura e ácidos graxos. Armazene as baterias em pequenas bolsas/estojos isolados. Evite que os contatos do aparelho toquem objetos gordurosos.
11. Descarte as baterias de acordo com os regulamentos do meio ambiente. Não as descarte no lixo doméstico.

# Solução de problemas

---

Se você tiver algum problema com o telefone, verifique os itens abaixo e tente solucionar o problema antes de entrar em contato com o suporte técnico.

## Problema

Quando uso a tecla Falar, não ouço nenhum tom de discagem, a linha não está ocupada.

## Causa

- O cabo telefônico da base não está conectado.
- O cabo de energia elétrica não está conectado corretamente na base.
- A linha fica ocupada quando outro monofone é usado.

## Solução

- Verifique o plugue da base e da parede do telefone (remova e conecte).
  - Verifique o plugue da base e o plugue de força (remova e conecte).
  - Espere até que a linha esteja desocupada.
- 

## Problema

PABX:

- Sem conexão e/ou conexão incorreta após discagem da lista de chamadas.

## Causa

- Digite o prefixo de discagem.

## Solução

- Digite o prefixo de discagem
-

---

**Problema**

- Recurso “PAGE” (Busca a partir da base) não funciona.

**Causa**

- Base do telefone fora da área de alcance.
- 

**Problema**

- Display apagado.

**Causa**

- Bateria descarregada.

**Solução**

- Recarregue as baterias.
- 

**Problema**

Comprei um ramal adicional e ele não funciona.

**Causa**

O ramal adicional não está registrado na base.

**Solução**

Efetuar o registro do novo monofone seguindo o procedimento.

---

Se você ainda tiver problemas, entre em contato com o suporte técnico do fornecedor de serviço. Algumas funções podem ser limitadas quando utilizadas em sistemas PABX.

# ***Termos e Condições de Garantia***

---

## **Termos da Garantia**

A AXT Telecomunicações Ltda. garante os telefones sem fio da marca Vtech contra defeitos de fabricação e montagem, desde que os aparelhos sejam utilizados em condições normais pelo consumidor, durante o tempo de cobertura da garantia, acompanhados da nota fiscal de compra e tenham sido observadas as instruções e recomendações do presente manual.

## **TEMPO DE COBERTURA**

Três (3) meses para cabo, bateria e fonte de alimentação e um (1) ano, para todos os demais itens, a partir da data da nota fiscal de compra do produto.

## **EXCLUSÕES**

Desgaste Natural, manutenção, reparo e reposição periódica de peças por desgaste natural são excluídos desta cobertura. Também não estão cobertos pela garantia danos causados por sobre-tensões, raios e tempestades.

*Baterias.* Somente baterias novas cuja capacidade de carga total estiver abaixo de 80% de sua capacidade nominal e baterias com vazamento são cobertas por esta garantia limitada.

## **Abuso e Uso Incorreto. Defeitos ou danos resultantes de:**

- (a)** operação ou armazenagem inadequada, uso incorreto ou abuso, acidente ou negligência, como danos físicos (rachaduras, arranhões, etc.) às superfícies do produto, resultantes do uso incorreto;
- (b)** contato com líquidos, água, chuva, umidade extrema, areia, terra ou similares, calor excessivo ou alimentos;
- (c)** sujeitar o Produto a uso ou condições anormais;
- (d)** outros atos que não sejam faltas da Vtech ou da AXT Telecomunicações Ltda. são excluídos da cobertura.

---

### **Serviço Não Autorizado ou Modificação.**

Defeitos ou danos resultantes de serviço, testes, ajustes, instalação, manutenção, alteração ou modificação de qualquer forma efetuados pelo próprio usuário ou por alguma outra companhia que não a AXT Telecomunicações Ltda. ou seus centros de serviço autorizados estão excluídos da cobertura.

### **Produtos Alterados.**

Produtos com:

- (a) etiquetas de números de série ou datas que foram retiradas, alteradas ou suprimidas;
- (b) lacres quebrados ou que mostrem sinais de adulteração;
- (c) números de série de placas discordantes; ou
- (d) peças de marca que não seja Vtech ou que não cumpram as exigências são excluídas da cobertura.

### **Compromisso da AXT Telecomunicações Ltda.**

Ressalvadas as exclusões acima, a AXT Telecomunicações Ltda., a seu critério, reparará ou substituirá sem cobrança de encargos, ou reembolsará o preço de compra de quaisquer produtos que não estejam em perfeito funcionamento, de acordo com esta garantia.

Em tais casos, a AXT Telecomunicações Ltda. utilizará produtos, acessórios ou peças novas, originais ou equivalentes. Nenhum dado, software ou aplicativo adicionado ao seu Produto será reinstalado.

Para obter serviços ou informações, ligue para 4003-6410 (ligação local).

# ***Identificação do Usuário***

---

**Favor preencher a ficha abaixo e entregar ao Serviço de Assistência Técnica.**

Nome do cliente:.....

Telefone:.....

Nome do Revendedor: .....

Nota Fiscal:..... Emitida em: .....

Série:.....

Endereço:.....

.....

.....

Discriminação do Aparelho:.....

# ***Dados Técnicos***

---

## **Especificações Técnicas do Monofone**

**Padrão:** DECT

**Frequências:** 1910 a 1920 MHz

**Identificação de Chamadas:** DTMF FSK

**Alimentação da fonte:** 100 Vac a 240 Vac

**Tempo de operação do monofone:**

Em espera / conversação  
aprox. 100 h. / aprox. 10 h.

**Tempo de carga da bateria:** aprox. 16 horas

# Certificação ANATEL

“Este produto está homologado pela ANATEL, de acordo com os procedimentos regulamentados pela Resolução nº 242/2000 e atende aos requisitos técnicos aplicados.”



VTM10224000