

vtech

corsa **250**

Telefone com cordão e ramal sem Fio
Digital com identificador de chamadas
e Secretária Eletrônica da Vtech

Manual do Usuário

**POR FAVOR, LEIA ESTE MANUAL ANTES
DE UTILIZAR O APARELHO**

Este manual explica todos os recursos, a operação e orientações para a solução de problemas de que você precisará para instalar e operar seu novo telefone Vtech. Por favor reserve algum tempo para lê-lo atentamente, para garantir uma instalação adequada e o usufruto de todos os benefícios deste produto Vtech.

**Em caso de qualquer dúvida, ligue para:
4003-6410 (ligação local) acesse
www.vtechbrasil.com.br**

**Todas as especificações podem sofrer alterações
sem aviso prévio.**

Precauções

Observe as seguintes precauções ao posicionar, instalar, conectar e operar o telefone:

- Posicione a base do aparelho em uma superfície estável, não deslizante.
- O cabo telefônico deve estar estendido de tal forma que evite acidentes!
- Não posicione o monofone e/ou a base do aparelho perto de fontes de calor.
- Não exponha o telefone diretamente à luz solar.
- Não o coloque próximo de equipamentos elétricos.
- Proteja o telefone contra poeira, umidade, líquidos e vapores corrosivos.
- Limpe o aparelho utilizando somente um pano macio e úmido.
- Para fazer a conexão dos cabos de linha e força, utilize somente os conectores apropriados.
- Para conexão, utilize somente o equipamento fornecido.
- Utilize somente a fonte de alimentação elétrica fornecida.
- As últimas descobertas científicas demonstram que os dispositivos médicos podem sofrer interferências devido ao uso de determinados telefones portáteis (DECT). Portanto, esteja atento às instruções adequadas para o uso de telefones portáteis em instalações médicas.

Nunca:

- Abra o telefone!
- Toque nos fios internos com objetos pontiagudos ou metálicos!
- Carregue a base do telefone pelo cabo telefônico ou de força!
- Utilize o telefone em ambientes com umidade (ex.: banheiro) ou em áreas com perigo de explosão.

Informações Gerais.....	03
Precauções.....	04
Introdução.....	06
PARTE 1	
<i>Instalação, configuração e uso do Telefone base com cordão</i>	08
Instalação do telefone base.....	09
Conexões da base.....	10
Display, Teclas, Ícones.....	11
Secretária eletrônica.....	15
Usando e configurando o seu Telefone base.....	16
Configuração do telefone base.....	26
Configurando e operando a Secretária eletrônica através do telefone base....	30
Configurando as mensagens de atendimento.....	31
Mensagens recebidas e atendidas pela secretária eletrônica.....	33
Configurando a secretária eletrônica.....	36
PARTE 2	
<i>Instalação, configuração e uso do Ramal sem cordão</i>	39
Instalação do ramal.....	40
Display, ícones, teclas.....	42
Usando e configurando o seu Ramal sem fio.....	46
Configurações.....	57
Configuração do ramal sem fio.....	59
Registrando o ramal.....	63
Configurando e operando a Secretária Eletrônica através do ramal.....	64
Mensagens da Secretária Eletrônica.....	66
Configurando a Secretária Eletrônica.....	68
Apêndice.....	70
Solução de Problemas.....	72
Termos e condições de garantia.....	74
Identificação do Usuário.....	77
Dados Técnicos.....	79
Certificação ANATEL.....	80

Introdução

Bem vindo.

Parabéns pelo seu **CORSA250**.

Este telefone base com ramal sem fio foi projetado para funcionar em linhas telefônicas ou PABX. Com design avançado, ele foi projetado com a mais moderna tecnologia digital, trazendo até você qualidade de voz, alcance e simplicidade.

O aparelho possui identificador de chamadas que armazena as ligações recebidas.* e secretária eletrônica digital.

O telefone base permite que você faça e receba chamada mesmo quando falta energia elétrica.

Reserve um tempo para ler e entender este manual, assim você pode começar a usufruir das conveniências e recursos que o produto tem a oferecer.

Esperamos que você aproveite ao máximo seu **CORSA250** da Vtech.

** O serviço de identificação de chamadas deve ser contratado junto à sua operadora local. Verifique os custos e disponibilidade para sua região.*

Conteúdo da embalagem e localização

Ao retirar da embalagem.

A embalagem contém os seguintes itens:

- 1 Telefone base
- 1 Monofone do telefone base
- 1 Cordão espiralado
- 1 Fonte de alimentação para o telefone base
- 1 Cabo de linha telefônica
- 1 Ramal sem cordão
- 1 Base de recarga para o ramal sem cordão com fonte de alimentação acoplada
- 2 Baterias recarregáveis AAA
- 1 Manual do usuário

Localização

Para obter a melhor recepção possível, recomendamos que o telefone base seja posicionado em um ponto central de sua casa, próximo ao local onde será utilizado. Não posicione o telefone atrás de portas de aço.

O alcance máximo entre o telefone base e o ramal depende das condições ao redor bem como dos fatores espaciais e estruturais de sua casa e em algumas situações o alcance pode ser reduzido. O alcance interno é normalmente menor do que o externo. Conforme sua localização a emissão de radiofrequência pode afetar a operação e alcance do telefone. Nestes casos, você pode encontrar uma qualidade de transmissão ruim que se verifica com uma incidência crescente de pequenas interrupções na transmissão. A qualidade de transmissão normal, por sua vez, pode ser obtida simplesmente movendo alguns passos a partir do ponto de onde você se encontra.

Quando você se movimentar para fora do alcance, a conexão da chamada será interrompida, exceto se retornar para o ponto de alcance em dez segundos.

Para evitar interferências de sinal provocadas por outros equipamentos eletrônicos, recomendamos que o telefone base e o ramal estejam situados o mais distante possível (mínimo de 1 metro) de outros equipamentos eletrônicos.

Os usuários de aparelho auditivo devem estar cientes de que o uso de telefones móveis pode interferir no sistema. Se esta interferência for muito forte, pode provocar sons desagradáveis.

PARTE 1

Instalação, configuração e uso do telefone base com cordão



Instalação do telefone base

Conexão do cabo da fonte de alimentação e do cabo telefônico.

Instalação do telefone base

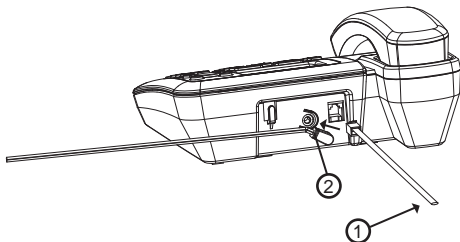

Antes de começar a usar o telefone, você deve encaixar o plugue do cabo telefônico e o cabo da fonte de alimentação na base.

Deve-se utilizar somente a fonte de alimentação fornecida com o telefone!

① Cabo telefônico

Conecte o plugue no conector marcado com o símbolo de um telefone.

② Fonte de alimentação

Conecte o plugue no conector marcado com o símbolo da fonte e passe o cabo na canaleta correspondente na base do aparelho.

Em seguida, insira a fonte de alimentação na tomada da parede.



Na falta de energia elétrica ou se a fonte de alimentação não estiver bem conectada, o telefone não terá as funcionalidades de identificação de chamadas e secretária eletrônica, porém, poderá ser utilizado para receber e efetuar chamadas.

Conexão da base

Conexão da base

Conexão do cordão do monofone

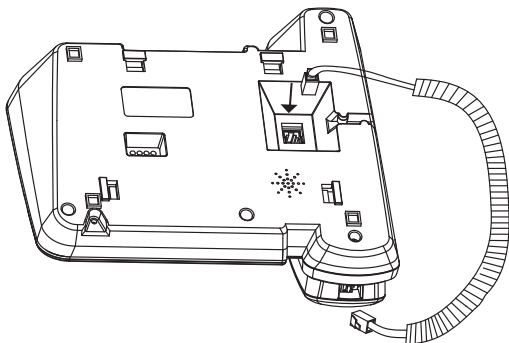

Residências ou escritórios com Internet em Banda Larga (ADSL):



Certifique-se de que o micro filtro ADSL esteja instalado na mesma tomada de linha do seu telefone.

Caso não exista, solicite-o para sua Operadora de telefonia.



Teclas

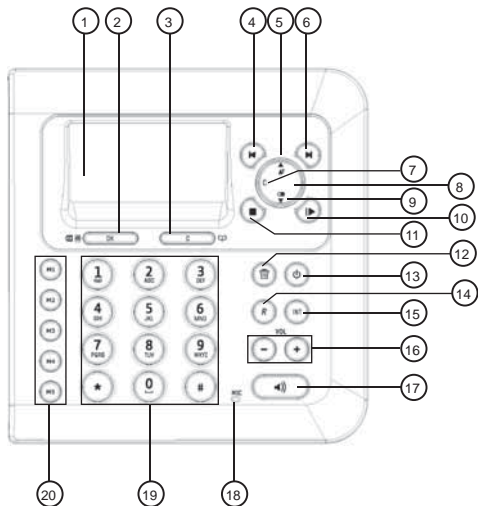

1. Display

2. Tecla multifunção esquerda (Menu/OK)

Em repouso: Pressione para acessar o Menu principal

No modo sub-menu: Pressione para confirmar a seleção

Durante uma chamada: Pressione para ativar e desativar a função "Mudo"

3. Tecla multifunção direita (Agenda/Voltar)

Em repouso: Pressione para acessar a agenda

No modo sub-menu: Pressione para voltar ao nível anterior

No modo de pré-discagem: Pressione para apagar um caractere/dígito

4. Comando da Secretária Eletrônica – Mensagem de saudação/ Voltar

Em repouso: Pressione e segure para gravar a mensagem de saudação

Pressione para reproduzir a mensagem

No modo reprodução de recados da Secretária Eletrônica: Pressione para voltar ao recado anterior

5. Seta para cima

Em repouso: Pressione para acessar a lista de chamadas identificadas

No menu principal: Pressione para ir para um item acima

Na agenda /lista de rediscagem/ lista de chamadas identificadas: pressione para selecionar itens acima

Durante uma chamada ou reprodução de mensagens da Secretária Eletrônica: Pressione para aumentar o volume de recepção

No modo de edição: Pressione para mover o cursor um caractere à esquerda

6. Comando da Secretária Eletrônica: Recado / Avançar

Em repouso: Pressione e segure para gravar um recado na Secretária Eletrônica

No modo reprodução de recados da Secretária Eletrônica: Pressione para ir para a próxima mensagem.

7. Retroceder/Apagar/Limpar

No modo edição: Pressione para apagar o último dígito

Pressione e segure para apagar todos os dígitos

Na agenda /lista de rediscagem/ lista de chamadas identificadas: Pressione para apagar um registro

Durante a reprodução de mensagens da Secretária Eletrônica: Pressione para apagar a mensagem.

8. Intercom

Em repouso: Pressione para fazer uma chamada interna

9. Seta para baixo

Em repouso: Pressione para acessar a lista de rediscagem

No menu principal: Pressione para ir para um item abaixo

Na agenda /lista de rediscagem/ lista de chamadas identificadas: pressione para selecionar itens abaixo

Durante uma chamada: Pressione para diminuir o volume de recepção

No modo de edição: Pressione para mover o cursor um caractere à direita

10. Comando da Secretária Eletrônica: Reprodução / Pausa

Em repouso: Pressione para reproduzir as mensagens

Durante a reprodução de mensagens da Secretária Eletrônica: Pressione para pausar a mensagem que está sendo reproduzida.

11. Comando da Secretária Eletrônica: Parar / Lig. / Deslig. Secretária Eletrônica.

Durante a reprodução de mensagens da Secretária Eletrônica ou durante o modo de gravação: Pressione para parar de gravar ou parar de reproduzir a mensagem.

Em repouso: Pressione e segure para ligar ou desligar a Secretária Eletrônica.

Em repouso com a Secretária Eletrônica ligada: Pressione para selecionar a mensagem de atendimento 1 (atendimento e gravação) ou mensagem de atendimento 2 (apenas atendimento).

12. Apagar

No modo de edição: Pressione para retroceder um dígito, pressione e segure para apagar todos os dígitos/caracteres.

Na lista de rediscagem / Lista de chamadas identificadas / Agenda: Pressione para apagar o registro

Durante a reprodução de mensagens da Secretária Eletrônica: Pressione para apagar a mensagem.

13. Comando da Secretária Eletrônica: Ligar / Desligar Secretária Eletrônica.

Em repouso: Pressione e segure para ligar ou desligar a Secretária Eletrônica.

Durante a reprodução de uma mensagem: Pressione para parar a reprodução

Em repouso quando a Secretária Eletrônica estiver ligada: Pressione para selecionar a mensagem de atendimento 1 (atendimento e gravação) ou mensagem de atendimento 2 (apenas atendimento).

14. FLASH

Em repouso / prédiscagem: Pressione para inserir um "Flash"

Durante uma chamada: Pressione para enviar um "Flash"

15. Intercom

Em repouso: Pressione para fazer uma chamada interna

16. Volume +/-

Durante uma chamada ou a reprodução de mensagem da Secretária Eletrônica: Pressione – para diminuir e + para aumentar o volume.

17. Viva Voz

Durante uma chamada: Pressione para ativar ou desativar o Viva Voz.

Em repouso/modo de prédiscagem / lista de rediscagem / lista de chamadas identificadas: Pressione para fazer uma chamada em Viva Voz

Durante o toque da campainha: Pressione para atender a chamada com o Viva Voz

18. Microfone

19. Teclado alfanumérico * (Asterisco), # (Jogo da velha) Pressione para inserir dígitos e os caracteres / * /

Tecla 0 (zero)

Em repouso / prédiscagem ou no modo de edição de número: pressione e segure para adicionar uma pausa

20. Teclas de Memória um Toque (M1 a M5)

Pressione para fazer uma chamada para o número armazenado nas teclas de memória de um toque.

A secretária eletrônica pode gravar mensagens originadas de uma chamada ou diretamente da memória da base. Cada mensagem / memória pode ter no máximo 2 minutos de duração e o tempo total de gravação somando todas as mensagens/memórias é de aproximadamente 14 minutos. Se a memória estiver cheia "**S.E. CHEIA**" será exibido no display e você precisará apagar algumas mensagens para criar espaço antes que alguma mensagem possa ser gravada.

Você pode escolher que a secretária eletrônica fique ligada ou desligada. Quando estiver ligada selecione entre o modo de atendimento e gravação ou o modo de apenas atendimento.

O modo de atendimento e gravação permite que um chamador deixe uma mensagem e esta opção estará habilitada quando "**MENS.ATEND1**" estiver selecionada na configuração da secretária eletrônica

O modo de apenas atendimento não permite que o chamador deixe uma mensagem e esta opção estará habilitada quando "**MENS.ATEND2**" estiver selecionada na configuração da secretária eletrônica.

A secretária eletrônica é fornecida com duas mensagens préprogramadas, "**MENS.ATEND1**" e "**MENS.ATEND2**", mas você pode gravar suas próprias mensagens se desejar.

Quando a secretária eletrônica estiver ligada ela atenderá depois de um certo número de toques da campainha (padrão de fábrica é de 5 toques).

Quando a secretária eletrônica estiver desligada ou a memória estiver cheia ela atenderá a chamada depois de 15 toques da campainha, o que permite acesso remoto se requerido.

Usando e configurando o seu Telefone base

Configurando data e hora

O formato para a data é MM-DD (Mês–Dia) e para a hora é HH:MM no formato de 24 horas.

Pressione  para acessar o menu principal.

Pressione  até encontrar "**CONFIGURAÇÃO**" no display.

Pressione **OK** para confirmar.

O display exibirá "**CANC. REGIST.**", pressione  até "**DATA & HORA**" no display.

Pressione **OK** para confirmar.

Os 4 dígitos do ano será exibido. Os dois últimos dígitos do ano piscarão pedindo a entrada dos dígitos.

Pressione  para programar o ano.

Pressione **OK** para confirmar.

O campo do mês piscará pedindo a entrada dos dígitos.

Pressione  para programar o mês.

Pressione **OK** para confirmar.

O campo do dia piscará pedindo a entrada dos dígitos.

Pressione  para programar o dia.

Pressione **OK** para confirmar.

O campo da hora piscará pedindo a entrada dos dígitos.

Pressione  para programar a hora no formato 24 horas.

Pressione **OK** para confirmar.

O campo dos minutos piscará pedindo a entrada dos dígitos.

Pressione  para programar os minutos.

Pressione **OK** para confirmar.

Quando você tiver terminado, pressione **OK** para confirmar e você ouvirá um a bip com o display voltado para o menu anterior.

Fazendo uma chamada externa



Prédiscagem

Entre com o número de telefone com quem deseja falar e retire o monofone do gancho para discar o número ou pressione  para efetuar a chamada em Viva Voz. Se precisar corrigir o número, antes de discar, pressione **C**.

Discagem direta

Retire o monofone do gancho ou pressione  para pegar a linha e digite o número do telefone com quem deseja falar.

Chamada a partir da Agenda

Pressione  para acessar a agenda, pressione **▲/▼** para selecionar o número desejado. Retire o monofone do gancho ou pressione  para discar o número.

Chamada a partir da lista de chamadas identificadas

Pressione  para acessar a lista de chamadas identificadas e pressione **▲/▼** para selecionar o número desejado.

Se o número selecionado for local, retire o monofone do gancho ou pressione  para discar para o número.

Se o número selecionado for interurbano pressione **#** para inserir o código de operadora e retire o monofone do gancho ou pressione  para discar para o número selecionado.

ATENÇÃO:

Para que o número identificado seja discado corretamente você deve previamente programar o Código de Operadora e o Código de Área de sua localidade.

Duração da chamada

Seu telefone mede automaticamente a duração de cada chamada. O tempo de conversação irá aparecer no display poucos segundos após o término da chamada. Será mostrada no formato Hora, Minuto e Segundo (HH:MM:SS).

Atendendo uma chamada

Quando o telefone tocar retire o monofone do gancho ou pressione  para atender a chamada.

Terminando uma chamada

Quando terminar a conversação coloque o monofone no gancho ou pressione  se tiver feito uma chamada em Viva Voz

Ajustando o volume da recepção e do Viva Voz

Durante uma chamada você poderá ajustar o volume de recepção. Cinco níveis de volume poderão ser selecionados (**VOL.CHAM 1** a **VOL.CHAM 5**). Se estiver utilizando o Viva Voz, você poderá ajustar o volume do auto falante. Seis níveis poderão ser selecionados (**VOL VIVA VOZ 1** a **VOL VIVA VOZ 6**).

Ajustando o volume

Durante uma chamada:

Pressione ▲/▼ para aumentar ou diminuir o volume da recepção ou do Viva Voz. Quando terminar a chamada o ajuste permanecerá no último volume selecionado.

Função Mudo

Se você não deseja que a pessoa que recebeu o seu telefonema ouça o que você está falando, é possível silenciar temporariamente o microfone.

Durante uma chamada pressione 

No display do monofone ira aparecer “**MUDO**”

A pessoa que recebeu a chamada não pode ouvi-lo. Você pode conversar com outros na mesma sala.

Para liberar o microfone, repita o procedimento.

Efetuando e recebendo uma chamada na falta de energia elétrica

O telefone base do **Corsa250** poderá efetuar e receber chamadas mesmo quando faltar energia elétrica ou se a fonte de alimentação estiver desconectada.

Para fazer uma chamada retire o monofone do gancho e tecele o número desejado.

OBS:



Na falta de energia não será possível discar os números contidos nas memórias do telefone nem fazer ou receber chamadas utilizando o recurso de Viva Voz.

Quando o telefone tocar retire o monofone do gancho para atender uma chamada.

Rediscagem

Você poderá rediscar os últimos 10 números chamados. Se o número chamado estiver armazenado na agenda, irá aparecer o nome e o número.

Chamada a partir da lista de rediscagem

Pressione  para acessar a lista de rediscagem pressione ▲/▼ para selecionar o número desejado. Retire o monofone do gancho ou pressione  para discar o número selecionado.

Armazenando um número da lista de rediscagem na agenda

Em repouso, pressione **☉** para acessar a lista de rediscagem ,

Pressione **▲/▼** para selecionar o número desejado

Pressione **☒** e **▲/▼** para selecionar “**ADIC AGENDA**”.

Pressione **OK** para digitar o nome.

Pressione **OK** para editar o número (se necessário) para ser armazenado na agenda.

Pressione **OK** para selecionar um toque diferenciado.

Pressione **▲/▼** para verificar a lista de toques. O toque ira ser reproduzido para auxiliar na escolha.

Pressione **OK** para confirmar.

Apagando um número da lista de rediscagem

Em repouso, pressione **☉** para acessar a lista de rediscagem

Pressione **▲/▼** para selecionar o número desejado

Pressione **☒** e **▲/▼** para selecionar “**APAGAR**”

Pressione **OK** para confirmar.

Apagando toda a lista de rediscagem

Em repouso, pressione **☉** para acessar a lista de rediscagem

Pressione **▲/▼** para selecionar o número desejado

Pressione **☒** e **▲/▼** para selecionar “**APAGAR TUDO**”

Pressione **OK** para confirmar.

Fazendo uma chamada interna do telefone base para um ramal

Esta facilidade permite fazer uma chamada interna, transferir uma chamada para um ramal ou fazer uma conferência.

Se apenas um ramal (por ex. monofone 1) e a base estejam registrados no mesmo sistema do telefone:

Pressione o botão **INT** do telefone base, o display exibirá a mensagem “**CHAM. MONOF 1**” e o monofone tocará a campainha.

O ramal exibirá no display a mensagem “**BASE CHAM.**” e poderá responder a chamada pressionando **↶** ou **⏏**.

Se dois ou mais ramais estão registrados no mesmo telefone base:

Pressione o botão **INT** do telefone base e pressione “**X**” (onde **X** é número do ramal com quem deseja falar). O display exibirá “**CHAM. MONOF X**”.

O ramal que está sendo chamado tocará a campainha com a melodia selecionada e exibirá no display a mensagem “**BASE CHAM.**”, e poderá atender a chamada pressionando **↶** ou **⏏**.

Transferindo uma chamada externa

Durante uma chamada é possível transferir uma chamada atendida pelo telefone base para um ramal e vice-versa.

Transferindo uma chamada externa do telefone base para um ramal:

Durante uma chamada externa:

Pressione **INT** no telefone base e selecione um ramal para fazer uma chamada interna, o ramal que está sendo chamado tocará a campainha e seu display exibirá a mensagem "**BASE CHAM.**".

No ramal: Pressione  ou  para atender a chamada.

No telefone base: Recoloque o monofone no gancho para transferir a chamada externa para o ramal.



Fazendo uma chamada em conferência

A chamada em conferência tem como característica permitir que uma chamada externa seja compartilhada com um ramal e o telefone base (em intercom). As 3 partes podem compartilhar a conversa.

Durante uma chamada externa atendida pelo telefone base:

Pressione **INT** no telefone base e selecione um ramal.

O ramal chamado tocará a campainha e exibirá no display a mensagem "**BASE CHAM.**".

Pressione  ou  no ramal para aceitar a chamada interna.

Pressione ***** na base para iniciar a chamada em conferência.

Durante a chamada em conferência, tanto como o monofone sem fio como o telefone base podem deixar a conferência, ficando o outro conectado à linha externa.

Agenda

Você pode armazenar na agenda os números e nomes de sua preferência mais utilizados de forma que não precise discar todo o número do telefone. O telefone base oferece uma agenda para até 150 números (máximo de 20 dígitos) e nomes (máximo de 12 caracteres). Você também poderá selecionar diferentes toques para os números armazenados. Os registros serão armazenados em ordem alfabética.

Adicionando um novo registro na Agenda

Em repouso:

Pressione  para acessar a **AGENDA**.

Pressione **OK** para acessar **LISTAR**.

Pressione **▲/▼** até **NOVO REG.**

Pressione **OK** para digitar o nome. (máximo 12 caracteres)

Pressione **OK** para digitar o número. (máximo 20 dígitos).

Pressione **OK** e **▲/▼** para selecionar o toque de campanha diferenciada para seu novo registro da agenda.

Pressione **OK** para armazenar

Você escutará um aviso sonoro de confirmação, e o display retornará para **NOVO REG**

Nota:

Se não houver mais espaço na agenda, "MEM. CHEIA" aparecerá no display.

Editando um registro da agenda

Em repouso:

Pressione  para ver **AGENDA**.

Pressione **OK** para acessar **LISTAR**.

Pressione **▲/▼** até **EDIT. REG.**

Pressione **OK** e **▲/▼** para selecionar o contato que deseja editar.

Pressione **OK** e o cursor aparecerá no final do nome.

Edite o nome ou pressione **C** para voltar um caractere se necessário.

Pressione **OK** e o cursor aparecerá no final do número.

Edite o número inteiro ou pressione **C** para voltar um dígito se necessário.

Pressione **OK** e **▲/▼** para selecionar o toque de campanha diferenciada para seu novo registro da agenda.

Pressione **OK** para armazenar

Verificar um registro na Agenda

Em repouso:

Pressione **1** para exibir o primeiro contato da agenda em ordem alfabética.

OU

Pressione **2** para ver **AGENDA**.

Pressione **OK** para selecionar **LISTAR**.

O primeiro contato da agenda será exibido em ordem alfabética.

Digite o primeiro caractere que compõe o nome do contato que deseja encontrar na agenda.

Observação:

Se não estiver registrado nenhum contato na agenda com a letra digitada o contato mais próximo é o que será exibido.

OU

Pressione **3** para selecionar o contato desejado.

Apagando um registro da Agenda

Em repouso:

Pressione **2** para ver **AGENDA**.

Pressione **OK** e **4** para selecionar **APAGAR REG**.

Pressione **OK** e **4** para selecionar o registro que deseja apagar.

Pressione **OK** e o display exibirá a mensagem "**CONFIRMAR?**".

Pressione **OK** para confirmar ou **C** para cancelar.

OU

Pressione **2** para ver **LISTAR**.

Pressione **4** para selecionar o registro de contato.

Pressione **C** para apagar o registro selecionado.

Apagando todos os registros da Agenda

Pressione **2** para acessar a **AGENDA**.

Pressione **OK** e **4** para selecionar **APAGAR TUDO**

Pressione **OK** aceitar.

Pressione **OK** para confirmar.

Verificando a capacidade de sua Agenda

Você poderá verificar quantos registros a sua agenda possui e quantos ainda estão disponíveis para serem utilizados.

Pressione **2** para acessar a **AGENDA**.

Pressione **OK** e **4** para selecionar **ESTADO MEM**

Pressione **OK** para confirmar.

Memórias de acesso direto

No telefone base existem 5 botões de memória de acesso direto (M1 a M5) para armazenar os números mais frequentemente usados. Depois de armazenados você poderá pressionar um destes para discar diretamente o número.

Armazenando um número em uma das memórias

Em repouso: Digite o número do telefone que você deseja armazenar. Pressione e segure por mais de 2 segundos a tecla que você quer armazenar o número. Você ouvirá um tom de confirmação quando o número for armazenado.

Discando um número armazenado na memória de acesso direto

Em repouso: Pressione a memória em que está armazenado o número que deseja discar, a chamada será efetuada no modo Viva Voz, ou retire o monofone do gancho e pressione a tecla de memória para efetuar a chamada sem o recurso do Viva Voz.

Lista de chamadas identificadas e originadas

Se você contratou junto a sua operadora de telefonia local o serviço de identificação de chamadas DTMF, as chamadas serão armazenadas para consulta posterior.

As chamadas atendidas ou não serão armazenadas com o limite máximo para 20 chamadas. Se a lista estiver cheia, a entrada mais antiga é excluída e a mais nova será posicionada em primeiro lugar na lista.

A informação da chamada inclui:

- o número da chamada (até 20 dígitos)
- a data e hora da chamada
- o nome de contato da chamada (até 12 caracteres) se o número da chamada encontrada estiver armazenado na agenda.

Quando você receber uma nova chamada o display exibirá o ícone ★ com o nome (se estiver previamente incluído na agenda) e o número do chamador.

Vendo a lista de chamadas

Todas as chamadas identificadas e originadas serão salvas na lista de chamadas com a última chamada no topo da lista. Quando a lista de chamadas estiver cheia a chamada mais antiga será apagada para a inserção da nova chamada na lista. A chamada não atendida que não foi lida será marcada com o ícone ★.

Pressione   e ▲/▼ para selecionar **LISTA CHAM**

Pressione **OK** e ▲/▼ para selecionar **NÃO ATEND, RECEBIDAS** ou **ORIGINADAS**.

Observação:

NÃO ATENDIDAS: Armazena na lista de chamadas não atendidas.

RECEBIDAS: Armazena todas as chamadas recebidas incluindo as chamadas atendidas e não atendidas.

ORIGINADAS: Armazena todas as chamadas originadas.



Pressione **OK** para acessar a lista de chamadas selecionada.

Pressione ▲/▼ selecionar as chamadas da lista.

Nota:

Para acessar diretamente a primeira chamada da lista de chamadas identificadas não atendidas, pressione  no modo de repouso.

Armazenando um número da lista de chamadas na agenda

Pressione   e ▲/▼ para selecionar **LISTA CHAM**

Pressione **OK** e ▲/▼ para selecionar **NÃO ATEND, RECEBIDAS** ou **ORIGINADAS**.

Pressione **OK** para acessar a lista de chamadas selecionada.

Pressione ▲/▼ selecionar o número que deseja armazenar na agenda

Nota:

Se o número selecionado estiver contido em **NÃO ATEND, RECEBIDAS** e for um número de chamada interurbana pressione **#** para inserir o código de operadora.

Pressione **OK** e ▲/▼ para acessar "**ADIC AGENDA?**".

Pressione **OK** para confirmar e o display exibirá o cursor na posição do início do nome.

Digite o nome usando o teclado alfanumérico.

Pressione **OK** para confirmar o nome.

O display exibirá o cursor posicionado no final do número. Se o número precisar ser modificado, acrescente os números ou pressione **C** para apagar o dígito.

Pressione **OK** para confirmar o número, e o display exibirá a mensagem **MELODIA 1**.
 Pressione **▲/▼** para acessar os outros tipos de melodia.
 Pressione **OK** para confirmar sua seleção. Você escutará um aviso sonoro de confirmação, e o display retornará para a lista de chamadas.

Discando um número da lista de chamadas.

Pressione **☒** e **▲/▼** para selecionar **LISTA CHAM**
 Pressione **OK** e **▲/▼** para selecionar **NÃO ATEND, RECEBIDAS** ou **ORIGINADAS**.
 Pressione **OK** para acessar a lista de chamadas selecionada.
 Pressione **▲/▼** para selecionar o número que deseja discar.

Nota:

*Se o número selecionado estiver contido em **NÃO ATEND, RECEBIDAS** e for um número de chamada interurbana pressione **#** para inserir o código de operadora. Retire o monofone do gancho ou pressione **☎** para efetuar a chamada em Viva Voz.*

Observação:

Deverão estar previamente configurados, o Código de Área e o Código de operadora, para que os números identificados sejam discados corretamente.

Apagando uma entrada da chamada da lista de chamadas

Pressione **☒** e **▲/▼** para selecionar **LISTA CHAM**
 Pressione **OK** e **▲/▼** para selecionar **NÃO ATEND, RECEBIDAS** ou **ORIGINADAS**.
 Pressione **OK** para acessar a lista de chamadas selecionada.
 Pressione **▲/▼** para selecionar o número que deseja apagar.
 Pressione **OK** e **▲/▼** para selecionar **"APAGAR?"**.
 Pressione **OK** para aceitar.
 Pressione **OK** para confirmar.

Apagando toda a lista de chamadas

Pressione **☒** e **▲/▼** para selecionar **LISTA CHAM**.
 Pressione **OK** e **▲/▼** para selecionar a lista que deseja apagar **NÃO ATEND, RECEBIDAS** ou **ORIGINADAS**.
 Pressione **OK** para acessar a lista de chamadas selecionada.
 Pressione **▲/▼** para selecionar qualquer número.
 Pressione **▲/▼** para observar as chamadas identificadas da lista.
 Pressione **OK** e **▲/▼** para selecionar **"APAGAR TUDO?"**.
 Pressione **OK** para aceitar.
 Pressione **OK** para confirmar.

Configuração do telefone base

Cancelando o registro do ramal

Você pode precisar fazer este procedimento apenas se necessitar reparar uma falha no monofone sem fio.

Pressione **OK** e **▲/▼** até ver **CONFIGURAÇÃO**.

Pressione **OK** para acessar **CANC.REGIST**.

Pressione **OK** e o display exibirá a mensagem "PIN?", entre com o código PIN de 4 dígitos (o código padrão de fábrica é 0000).

Pressione **OK** para confirmar, e o monofone que está registrado será exibido.

Pressione **OK** para cancelar o registro do monofone. (O display do monofone cancelado exibirá a mensagem "NÃO REGISTR.")

Nota:

*Pressione **OK** para retornar ao menu anterior a qualquer momento.*

Configuração do toque de campanha

Há 10 tipos de toques para a campanha listados de 1 a 10, e você pode configurar o toque para campanha interna e o toque para a campanha externa separadamente.

Pressione **OK** e **▲/▼** até ver **CONFIGURAÇÃO**.

Pressione **OK** e **▲/▼** para selecionar **CONF. CAMP**.

Pressione **OK**. Então o display exibirá a mensagem **CAMP.INTERNA** ou pressione **▲/▼** para selecionar **CAMP.EXTERNA**.

Pressione **OK** e o display exibirá a mensagem **MELODIA**.

Pressione **OK** para selecionar e o display exibirá a mensagem **MELODIA 1**.

Pressione o botão **▲/▼** para que seja exibida a lista de Melodias (de 1 a 10).

Pressione **OK** para confirmar.

Configuração do volume da campanha

Pressione **OK** e **▲/▼** até ver **CONFIGURAÇÃO**.

Pressione **OK** e **▲/▼** para selecionar **CONF. CAMP**.

Pressione **OK**. Então o display exibirá a mensagem **CAMP.INTERNA** ou pressione **▲/▼** para selecionar **CAMP.EXTERNA**.

Pressione **OK** e **▲/▼** para selecionar **VOLUME**.

Pressione **OK** e **▲/▼** para selecionar o volume (1 a 5).

Pressione **OK** para confirmar

Mudando o Modo de Discagem

Pressione  e  para selecionar **CONFIGURAÇÃO**.

Pressione **OK** e  para selecionar **MODO DISC.**

Pressione **OK** e  para selecionar **TOM** ou **PULSO**.

Pressione **OK** para confirmar.

Configurando o Tempo de Flash

Pressione  e  para selecionar **CONFIGURAÇÃO**.

Pressione **OK** e  para selecionar **CONF. FLASH**.

Pressione **OK** e  para selecionar o tempo de Flash desejado (Opções: 100/270/600/1000 ms.)

Pressione **OK** para confirmar.

Configurando tom de teclas

Pressione  e  para selecionar **CONFIGURAÇÃO**.

Pressione **OK** e  para selecionar **CONF TOM**.

Pressione **OK** e  para ligar ou desligar este tom.

Pressione **OK** para confirmar.

Configurando o Idioma

Pressione  e  para selecionar **CONFIGURAÇÃO**.

Pressione **OK** e  para selecionar **IDIOMA**.

Pressione **OK** e  para selecionar o idioma desejado.

Pressione **OK** para confirmar.

Configurando o Código de Área



Pressione  e  para selecionar **CONFIGURAÇÃO**.

Pressione **OK** e  para selecionar **CODIGO AREA**.









Pressione **OK** e entre com o código de área (2 dígitos).

Pressione **OK** para confirmar.

Configurando o Código de Operadora



- Pressione  e  para selecionar **CONFIGURAÇÃO**.
- Pressione **OK** e  para selecionar **COD. OPER.**
- Pressione **OK** e entre com o código da operadora. (2 dígitos)
- Pressione **OK** para confirmar.

Configurando data e hora

- Pressione  e  para selecionar **CONFIGURAÇÃO**.
 - Pressione **OK** e  para selecionar **DATA & HORA**.
 - Pressione **OK** e então pressione  para configurar o ano.
 - Pressione **OK** e então pressione  para configurar o mês.
 - Pressione **OK** e então pressione  para configurar o dia.
 - Pressione **OK** e então pressione  para configurar a hora .
 - Pressione **OK** e então pressione  para configurar os minutos.
 - Pressione **OK** para confirmar.
- Atenção: O formato da data será MM/DD, Mês e Dia

Mudando o código PIN

A senha de acesso (PIN) é um número secreto de 4 dígitos cuja finalidade é proteger a base do telefone e o monofone contra o uso sem autorização. O número PIN é solicitado para fazer as configurações do sistema da base. O código PIN configurado de fábrica é 0000.

- Pressione  e  para selecionar **CONFIGURAÇÃO**.
- Pressione **OK** e  para selecionar **MODIF PIN**
- Pressione **OK** e será solicitado que entre com o código PIN.
- Digite o código PIN atual.
- Pressione **OK** e digite o novo código PIN.
- Pressione **OK** e digite novamente o novo código PIN.
- Pressione **OK** para confirmar.



Não esqueça o novo código PIN, Sem ele não será possível alterar algumas programações da base e adicionar ramais adicionais

Retornando a configuração de fábrica

Você poderá retornar o telefone base a configuração de fábrica. Com este procedimento todos os seus ajustes pessoais e a lista de chamadas identificadas serão apagados. A agenda não será afetada por este procedimento.

Pressione  e  para selecionar **CONFIGURAÇÃO**.

Pressione **OK** e  para selecionar **RET.CONF.FAB**.

Pressione **OK** e será solicitado que entre com o PIN.

Digite o PIN do sistema (4-dígitos).

Pressione **OK** para confirmar.

Registrando um ramal

Para verificar se o monofone está registrado tenha certeza que o telefone base está ligado a fonte de energia elétrica e o ramal esteja próximo à base. O display do monofone deverá exibir um número e o ícone da antena. Se o display exibir a mensagem "**NÃO REGISTR.**" Você precisará registrar novamente o monofone seguindo os passos abaixo:

No ramal:

Pressione  para entrar no menu e pressione  até **REGISTRO**.

Pressione **OK** e exibirá a mensagem **BASE 1**. Pressione  para selecionar o número da base entre BASE 1, 2, 3 e 4. Haverá um sinal de "+" ao lado do número da base atual.



Pressione **OK** e exibirá a mensagem "**PIN ?**", digite o código de 4 dígitos do PIN para a base (o código padrão de fábrica é 0000).

Pressione **OK** e o display exibirá a mensagem "**BUSCANDO 1**" (ou 2, 3, 4).

No Telefone base:

Pressione  e  até **REGISTRO**.

Pressione o botão **OK** e a mensagem "**BUSCANDO**" piscará no display da base. Depois de um curto período de tempo, se o registro for bem sucedido, será emitido um bip de confirmação e o display do monofone retornará em ao estado de repouso e o novo número do monofone será exibido. O display da base também voltará ao estado de repouso.

Pressione /C ou  do ramal a qualquer momento para cancelar o processo.



Configurando e operando a Secretária eletrônica através do telefone base

Ligando e desligando a secretária eletrônica

Utilizando a tecla de atalho

Se a Secretária Eletrônica estiver desligada o display irá mostrar **S.E.DESL**

Pressione e segure a tecla  por aproximadamente 2 segundos para ligar a Secretária Eletrônica

Quando a secretaria estiver ligada, pressionando ligeiramente a tecla  você verá no display qual a mensagem de atendimento está selecionada (**MENS. ATEND1** ou **MENS.ATEND2**). Se quiser mudar pressione a tecla  novamente



OBS:

*Quando estiver selecionada **MENS.ATEND1** a Secretária Eletrônica irá atender a chamada e permitir que o chamador deixe sua mensagem. Quando estiver selecionada **MENS.ATEND2** a Secretária Eletrônica irá atender e não irá permitir que o chamador deixe sua mensagem.*

Se a Secretária Eletrônica estiver ligada e quiser desligar a Secretária Eletrônica.

Pressione e segure a tecla  por aproximadamente 2 segundos para desligar a Secretária Eletrônica

Utilizando o Menu

Pressione   e  até aparecer **SECRET.ELETR**

Pressione **OK** e  para selecionar **CONF. S. E.**

Pressione **OK** e  para selecionar **S.E LIG/DESL**

Pressione **OK** e  para selecionar **LIGADO** ou **DESLIGADO**

Pressione **OK** para confirmar a seleção

Se foi selecionada a opção **LIGADO**:

Pressione  para escolher entre **MENS.ATEND1** ou **MENS.ATEND2**, dependendo se queira configurar entre o modo de atendimento e gravação (**MENS. ATEND1**) ou o modo de atendimento somente (**MENS.ATEND2**).

Pressione **OK** para confirmar a seleção e o display retornará ao menu anterior.

Configurando as mensagens de atendimento

Gravando sua Mensagem de atendimento

Através da Tecla de atalho **⏏**

Ligue a Secretária Eletrônica pressionando e segurando por aproximadamente 2s a tecla **⏏**. Selecione com um breve toque a mensagem de atendimento que você deseja gravar **MENS.ATEND1** ou **MENS.ATEND2**.

Pressione a tecla **⏏** e inicie a gravação de sua mensagem personalizada.

Pressione a tecla **■** quando quiser parar a gravação. A Secretária Eletrônica irá reproduzir automaticamente a mensagem gravada.

Se desejar repita o procedimento e selecione a outra mensagem para gravar sua mensagem personalizada

Através do Menu

As Mensagens de atendimento (**MENS.ATEND1** e **MENS.ATEND2**) estão configuradas com uma mensagem padrão de fábrica e se desejar você pode alterá-los. Cada mensagem gravada pode ter no máximo 60 segundos.

Pressione **⏏** e **▲/▼** até aparecer **SECRET.ELETR**

Pressione **OK** e **▲/▼** para selecionar **CONF. S. E.**

Pressione **OK** **▲/▼** para selecionar **CONF. MSG.**

Pressione **OK** e **▲/▼** para selecionar **MENS.ATEND1** ou **MENS.ATEND2**

Pressione **OK** na mensagem selecionada e **▲/▼** para escolher **GRAVAR**.

Pressione **OK** para parar a gravação. A mensagem personalizada será salva e reproduzida automaticamente em seguida e o display retornará ao menu anterior.

Reproduzindo a mensagem de atendimento

Através da Tecla de atalho **⏏**

Ligue a Secretária Eletrônica pressionando e segurando por aproximadamente 2s a tecla **⏏**. Selecione com um breve toque a mensagem de atendimento que você deseja reproduzir **MENS.ATEND1** ou **MENS.ATEND2**.

Pressione a tecla **⏏** para reproduzir a mensagem

Através do Menu

Pressione **⏏** e **▲/▼** até aparecer **SECRET.ELETR**

Pressione **OK** e **▲/▼** para selecionar **CONF. S. E.**

Pressione **OK** **▲/▼** para selecionar **CONF. MSG.**

Pressione **OK** e **▲/▼** para selecionar **MENS.ATEND1** ou **MENS.ATEND2**

Pressione **OK** na mensagem selecionada e **▲/▼** para escolher **REPRODUZIR**.

Pressione **OK** para reproduzir a mensagem.

Quando terminar a reprodução o display retornará ao menu anterior.

Apagando a mensagem de atendimento

(Retornando a configuração de fábrica)

Pressione  e  até aparecer **SECRET.ELETR**

Pressione **OK** e  para selecionar **CONF. S. E.**

Pressione **OK**  para selecionar **CONF. MSG.**

Pressione **OK** e  para selecionar **MENS.ATEND1** ou **MENS.ATEND2**

Pressione **OK** na mensagem selecionada e  para escolher **CONF. FAB.**

Pressione **OK** e o display exibirá a mensagem **CONFIRMAR?**.

Pressione **OK** para confirmar para trocar a mensagem de resposta atual para a mensagem de resposta padrão de fábrica e o display retornará ao menu anterior.

Reproduzindo/Pausando mensagens recebidas pela secretária eletrônica

Se você tiver novas mensagens o display as exibirá por exemplo 01/02 MSGS o que significa neste caso que você tem uma nova mensagem de duas armazenadas. A primeira nova mensagem recebida será a primeira a ser reproduzida.

Através da tecla de atalho ▶

Pressione a tecla ▶ para ouvir as mensagens recebidas e os recados gravados na Secretária Eletrônica.

Pressione a tecla ▶ novamente se quiser pausar a reprodução.

Pressione ◀ durante a reprodução se quiser voltar para a mensagem anterior.

Pressione ▶ durante a reprodução se quiser ir para a próxima mensagem

Pressione ■ se quiser para a reprodução das mensagens.

Através do Menu

Pressione  e ▲/▼ para selecionar **SECRET.ELETR**

Pressione **OK** e ▲/▼ para selecionar **MENSAGEM**

Pressione **OK** para iniciar a reprodução das mensagens em Viva Voz.

Observações:

As mensagens reproduzidas estarão na ordem de chegada.

- Quando todas as novas mensagens forem reproduzidas o display voltará ao menu anterior.
- Mensagens antigas não serão reproduzidas automaticamente depois que todas as novas mensagens forem reproduzidas.
Mensagens antigas poderão ser reproduzidas quando você acessar no menu **MENSAGEM** depois que você ouvir todas as novas mensagens.

Quando estiver reproduzindo uma mensagem algumas teclas do teclado alfanumérico ficarão habilitadas para as seguintes funções:

Pressione <2> para apagar a mensagens que está sendo reproduzida.

Pressione <4> para voltar para a mensagem anterior.

Pressione <5> para pausar a reprodução da mensagem. Pressione <5> novamente para voltar a reprodução do ponto que ela parou.

Pressione <6> para ir para a próxima mensagem.

Pressione <8> para parar a reprodução das mensagens.

Apagando uma mensagem recebida da Secretária Eletrônica



Pressione  para apagar a mensagem enquanto estiver sendo reproduzida. Você ouvirá um sinal sonoro confirmando que a mensagem foi apagada. Se houver mais mensagens a próxima será reproduzida.

Apagando todas as mensagens da secretária eletrônica

Através da tecla de atalho

Pressione e segure a tecla  por 2s e você ouvirá um sinal sonoro indicando que todas as chamadas antigas foram apagadas.

Através do Menu

Pressione  e  para selecionar **SECRET.ELETR.**

Pressione **OK** e  para selecionar **APAGAR TUDO.**

Pressione **OK** para aceitar.

Pressione **OK** para confirmar.

Gravando um recado na memória da secretária eletrônica



Isto permite ao usuário gravar um recado de até 2 minutos. Novos recados na Secretária Eletrônica contam como novas mensagens.

Através da tecla de atalho

Pressione e segure a tecla  por 2s e inicie a gravação do seu recado.

Quando quiser encerrar o recado pressione .

Através do Menu

Pressione  e  para selecionar **SECRET.ELETR.**

Pressione **OK** e  para selecionar **RECADO**

Pressione **OK** para iniciar a gravação do recado. Quando o recado estiver sendo gravado a mensagem **GRAVAR** e um relógio serão exibidos no display. Um relógio será exibido no display contando o tempo de gravação do recado.

Pressione **OK** para encerrar a gravação.

Mensagem de atendimento

Se a Secretária Eletrônica estiver ligada e configurada para atendimento e gravação, irá atender e enviar uma mensagem para o chamador (pré programada de fábrica ou personalizada pelo usuário) seguido por um bip sonoro. O chamador poderá então deixar uma mensagem de até 2 minutos. A chamada será audível através do alto falante do telefone base para permitir a você decidir se irá atender ou deixar que a Secretária Eletrônica grave a mensagem.

Você pode atender a chamada retirando o monofone do gancho em qualquer momento da gravação da mensagem.

A gravação da mensagem será interrompida automaticamente.

Configurando a secretária eletrônica

Configurando o alerta de novas mensagens

Você pode habilitar um toque de alerta para uma nova mensagem recebida. Quando o toque estiver habilitado você ouvirá o alerta sonoro sempre que tiver uma nova mensagem.

Pressione  e  para selecionar **SECRET.ELETR.**

Pressione **OK** e  para selecionar **CONF. S. E.**

Pressione **OK** e  para selecionar **ALERTA S. E.**



Pressione **OK** e  para selecionar **LIGADO** ou **DESLIGADO**.

Pressione **OK** para confirmar a seleção

Configurando o número de toques para atendimento da secretária eletrônica

A secretária eletrônica pode atender chamadas depois de 2 a 9 toques e mais a opção de Atendimento Inteligente. Se não estiver configurado o número de toques a secretária eletrônica atenderá após 5 toques (configuração de fábrica).

Quando sua Secretaria Eletrônica estiver configurada para atendimento inteligente (**ATEN.INTEL.**) e você estiver fazendo um acesso remoto para acessar as mensagens, se você tiver novas mensagens a chamada será atendida após 2 toques, desta forma se não for atendida pela Secretária após o terceiro toque você poderá desligar evitando que a chamada seja tarifada.

Pressione  e  para selecionar **SECRET.ELETR.**

Pressione **OK** e  para selecionar **CONF. S. E.**

Pressione **OK** e  para selecionar **CONF. TOQUES.**

Através das teclas  selecione o número de toques desejado.

Pressione **OK** para confirmar a seleção.

Modificando código PIN da secretária eletrônica

Pressione  e  para selecionar **SECRET.ELETR.**

Pressione **OK** e  para selecionar **CONF. S. E.**

Pressione **OK** e  para selecionar **PIN S.E.**

Pressione **OK** e digite os 4 novos dígitos código PIN usando o teclado alfanumérico. (O código padrão de fábrica para acesso remoto é 0000)

Pressione **OK** para confirmar e retornar ao menu anterior.

Restaurando a configuração de fábrica da Secretária Eletrônica

Pressione  e $\blacktriangle/\blacktriangledown$ para selecionar **SECRET.ELETR.**

Pressione **OK** e $\blacktriangle/\blacktriangledown$ para selecionar **CONF. S. E.**

Pressione **OK** e $\blacktriangle/\blacktriangledown$ para selecionar **RET.CONF.BASE.**

Pressione **OK** e o display exibirá a mensagem “PIN ?”, digite o código PIN.

Pressione **OK** para restaurar a configuração de fábrica da Secretária Eletrônica.

Acesso remoto

Se você estiver ausente de sua casa você pode fazer uma chamada à secretária eletrônica e ouvir suas mensagens remotamente usando o tom das teclas do telefone.

Se a secretária eletrônica estiver desligada, ela atenderá a chamada após 15 toques e permitirá ao chamador ligar a Secretaria Eletrônica ou verificar as mensagens remotamente.

Quando você escutar a mensagem de atendimento automático pressione a tecla ***** e digite o código PIN de segurança de 4 dígitos da Secretária Eletrônica, se estiver correto você escutará as mensagens armazenadas na secretária eletrônica.
OU

Se a secretaria eletrônica estiver ligada quando iniciar a reprodução da mensagem de atendimento pressione *****, digite o código PIN de segurança da secretária eletrônica se estiver correto você entrará no modo de acesso remoto.

Pressione as seguintes teclas para realizar as funções desejadas durante a reprodução da mensagem:

Atenção:

O telefone usado para fazer o acesso remoto deve estar configurado para envio de TOM (DTMF)

Tecla	Função
2	Apaga a mensagem em reprodução
4	Repete a mensagem em reprodução
4 (duas vezes)	Reproduz para a mensagem anterior
5	Pausa a reprodução da mensagem atual
6	Para a mensagem seguinte
8	Interrompe a reprodução

Depois que todas as mensagens forem reproduzidas haverá um aviso sonoro (bip) indicando que você está no menu principal e assim você poderá executar as respectivas funções:

Tecla	Função
5	Reproduz as mensagens
7	Liga a secretária eletrônica
9	Desliga a secretária eletrônica

Se nenhuma tecla for digitada dentro de um prazo de 10 segundos a operação de acesso remoto será cancelada e o telefone desligará automaticamente.

Operação em um PABX

Se o telefone estiver conectado a um sistema telefônico PABX, você precisa digitar 0 ou 9 para obter uma linha antes de fazer uma chamada. Verifique o manual do usuário do PABX.

Se você quiser utilizar seu telefone em um PABX é necessário verificar se os tempos de FLASH são compatíveis. Para ajustar o tempo de Flash, consulte a função "**TEMPO FLASH**".

PARTE 2

Instalação, configuração e uso do Ramal sem cordão



Instalação do ramal

Instalação do ramal

O monofone estará pronto para fazer ou receber chamadas somente quando a bateria tiver sido carregada completamente pela primeira vez por 16 horas.

Instalação das baterias recarregáveis:

A parte inferior do monofone contém um compartimento de baterias para duas baterias do tipo AAA recarregáveis.

Remoção da tampa do compartimento de baterias:

Deslize a tampa do compartimento de baterias para baixo (cerca de 3 mm) e levante-a.

Instalação das duas baterias (observe a polaridade):

Coloque as duas baterias no compartimento de baterias. Certifique-se de que a polaridade esteja correta. Certifique-se de inserir as baterias de forma que a extremidade plana da bateria (o pólo negativo) conecte-se aos contatos da mola. O monofone não funcionará se as baterias estiverem inseridas incorretamente. A colocação incorreta pode causar dano ao aparelho. Recoloque a tampa do compartimento, posicionando-a cerca de 3 mm de distância e deslize-a para cima até ouvir o som de clique no local.

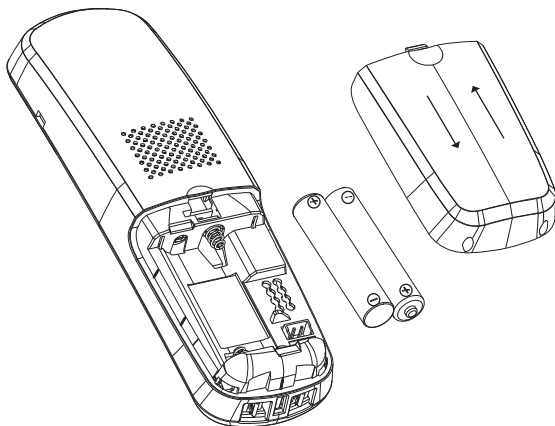

Carga das baterias

As baterias não estão carregadas quando você retira o telefone da embalagem. Para carregar as baterias, posicione o monofone na base do aparelho após a conexão de energia já descrita. O ícone luminoso da bateria no monofone sinaliza o procedimento de carregamento. As baterias levam cerca de 16 horas para concluir o carregamento total.

Quando as novas baterias forem inseridas o monofone indicará o estado real de carregamento somente após a conclusão do procedimento de carregamento (16 horas).

Use somente baterias originais recarregáveis de NiMH. Nunca utilize baterias descartáveis/baterias comuns.

Você pode repor o monofone na base depois de cada utilização. A carga é controlada eletronicamente para assegurar o carregamento ideal das baterias nos diferentes estágios. Evite remover as baterias do monofone sem motivo, pois a remoção desnecessária afeta o ciclo de carregamento ideal.

Se o estado de carregamento da bateria tiver atingido o seu limite mínimo, o ícone da bateria pisca no display e um sinal de advertência é ouvido. Você ainda dispõe de 10 minutos de tempo de conversação.







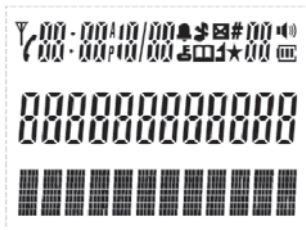





O tempo de duração da carga da bateria em uso ou em repouso é apenas estimativo e dependem da intensidade do sinal de comunicação, das funcionalidades utilizadas, a idade e condições da bateria, das práticas de recarga, da temperatura à qual a bateria é exposta, além de muitos outros fatores. Também observe que o tempo de utilização para fala ou outro tipo de operação irá afetar o tempo de repouso, assim como o tempo em repouso (com o equipamento ligado) irá afetar o tempo disponível para utilização.

Display, ícones, teclas



Ícones

Ícones	Descrição
	O ícone permanece aceso se existir uma conexão com a base. O ícone pisca indicando que o monofone está perto do limite de alcance da base.
	Indica que existe um novo número identificado ou uma nova chamada não foi vista ainda.
	Indica que uma chamada está em curso.
	Indica que está sendo acessada a agenda.
	Indica quando um mesmo número ligou mais de uma vez.
	Indica que esta sendo feita uma chamada em Viva Voz.
	Indica a sequência em que os números foram gravados
	Indica que a campanha está desligada.
	Indica que o despertador está programado. Pisca quando o despertador está soando.
	Indica que o teclado está bloqueado
	Indica o status da bateria

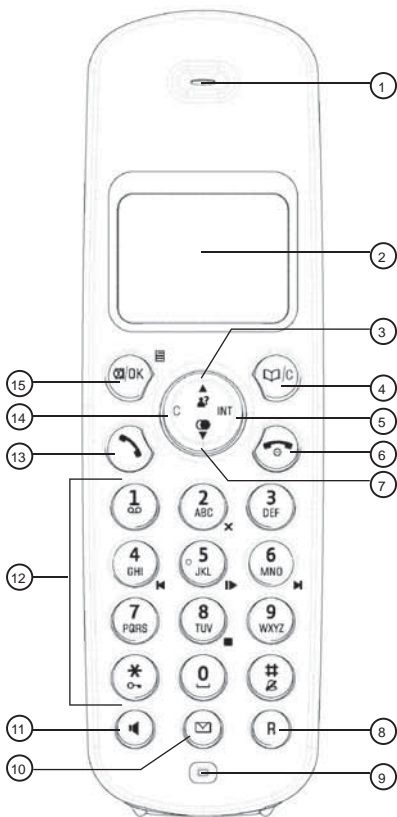

1. Cápsula Receptora

2. Display

3. Seta para Cima / Lista de Chamadas Identificadas

Em repouso: Pressione para acessar a lista de chamadas identificadas

No menu principal: Pressione para ir para um item acima

Na agenda /lista de rediscagem/ lista de chamadas identificadas: pressione para selecionar itens acima

No menu principal: Pressione e segure para rolar continuamente itens acima

Durante uma chamada ou reprodução de mensagem da Secretária Eletrônica:

Pressione para aumentar o volume de recepção

No modo de edição: Pressione para mover o cursor um caractere para a esquerda

4. Agenda / Voltar

Em repouso: Pressione para acessar a agenda

Em um submenu: Pressione para sair do menu presente

No modo de pré-discagem: Pressione para apagar um dígito

5. Intercom

Em repouso: Pressione para fazer uma chamada interna

6. Desligar

Durante uma chamada: Pressione para encerrar a chamada

No menu principal/ Modo de edição: Pressione para voltar o display ao estado de repouso

Em repouso: Pressione e segure para desligar o monofone

Em repouso: (Quando o monofone estiver desligado) Pressione para ligar o monofone

7. Seta para Baixo

Em repouso: Pressione para acessar a lista de rediscagem

No menu principal: Pressione para ir para um item abaixo

No menu principal: Pressione e segure para rolar continuamente itens abaixo

Durante uma chamada ou reprodução de mensagem da Secretária Eletrônica:

Pressione para diminuir o volume de recepção

No modo de edição: Pressione para mover o cursor um caractere para a direita

8. Rediscar / Flash

Em repouso / Prédiscagem: Pressione para inserir um “Flash”

Durante uma chamada: Pressione para enviar um “Flash”

9. MICROFONE

10. Mensagens da Secretária Eletrônica

Em repouso: Pressione para ouvir as mensagens da Secretária Eletrônica

11. Viva Voz

Em repouso / Agenda / Modo de pré discagem / Lista de chamadas identificadas/ lista de rediscagem: Pressione para chamar ou atender uma chamada usando o Viva Voz. Pressione de novo para desativar o Viva Voz

12. Teclado Alfanumérico, * (Asterisco), # (Jogo da velha), 0-9

Pré discagem ou no modo de edição de número: Pressione para inserir dígitos e os caracteres

Tecla (asterisco)

Em repouso: Pressione e segure * para travar ou destravar o teclado

Tecla (Jogo da velha)

Em repouso: Pressione e segure # para ligar ou desligar a campainha

Tecla 0 (zero)

Em repouso/pré discagem ou no modo de edição de número: Pressione e segure para adicionar uma pausa

13. Falar

Em repouso: Pressione para fazer uma chamada

Na lista de rediscagem / Lista de chamadas identificadas / Agenda: Pressione para fazer uma chamada para o número selecionado.

Quando o telefone estiver tocando: Pressione para atender a chamada.

14. Apagar / Limpar

No modo de edição: Pressione rapidamente para retroceder um dígito e pressione e segure para apagar todos os caracteres inseridos

15. Menu / OK / Mudo

Em repouso: Pressione para acessar o menu

Em um sub-modo: Pressione para confirmar sua operação



Durante uma chamada: Pressione para ativar ou desativar o microfone

Usando e configurando o seu Ramal sem fio

Programando Data e Hora

O formato para a data é MM-DD (Mês/Dia) e para o tempo é HH:MM no formato de 24 horas.

Pressione /OK e  para acessar. "CONF. MONOF"

Pressione /OK e  para selecionar "DATA & HORA"

Os 4 dígitos do ano será exibido. Os dois últimos dígitos do ano piscarão pedindo a entrada dos dígitos.

Pressione  para programar o ano.

Pressione /OK para confirmar.

O campo do mês piscará pedindo a entrada dos dígitos.

Pressione  para programar o mês.

Pressione /OK para confirmar.

O campo da data piscará pedindo a entrada dos dígitos.

Pressione  para programar o dia

Pressione /OK para confirmar.

O campo da hora piscará pedindo a entrada dos dígitos.

Pressione  para programar a hora no formato 24 horas.

Pressione /OK para confirmar.

O campo dos minutos piscará pedindo a entrada dos dígitos.

Pressione  para programar os minutos.

Pressione /OK para confirmar.

Quando você tiver terminado, pressione /OK para confirmar e você ouvirá um bíp com o display voltado para o menu anterior.

Fazendo uma chamada externa

Prédiscagem





Disque o número de telefone desejado, se você errar o número poderá corrigi-lo usando /C ou C para apagar os dígitos e então e adicionar os números corretos.

Pressione  ou  se quiser fazer uma chamada em Viva Voz

Nota:



para inserir uma pausa na sequência de discagem, pressione e segure o botão <0> e o display exibirá um "P".



Discagem direta

Pressione  ou  e o ícone de  ou  será exibido no display juntamente com a mensagem "LINHA EM USO".

Use o teclado para inserir os números que você queira discar.

Chamada da Agenda





Pressione /C para acessar a agenda e pressione  para selecionar o contato da agenda desejado.

Pressione  ou  para discar o contato da agenda desejado.

Chamada da lista de chamadas identificadas

Pressione  para exibir o primeiro número da lista de chamadas identificadas. Se sua lista estiver vazia, o display exibirá "VAZIA".

Pressione  até você ver o número da pessoa que deseja fazer uma chamada.



Se o número selecionado for local, pressione  ou  para fazer uma chamada. Se o número selecionado for interurbano pressione # para inserir o código de operadora e pressione  ou  para fazer uma chamada.

Chamada da lista de rediscagem

O telefone guarda os 10 últimos números discados. A lista estará em ordem, com a entrada da mais recente chamada no topo.

Em repouso, pressione  para ver a lista de rediscagem.



Pressione  até você ver o número da pessoa que deseja fazer uma chamada.

Pressione  ou  para fazer uma chamada.

Tempo da chamada

Seu monofone exibe a duração de todas as chamadas. O tempo de chamada será exibido depois de aproximadamente 15 segundos que a chamada seja feita. O formato do tempo exibido é em horas, minutos e segundos (HH:MM:SS).

Atendendo uma chamada

Quando existe uma chamada da campanha pressione  ou  para responder a chamada.

Encerrar uma chamada

Durante uma chamada, Pressione  para encerrar a chamada.

Ajuste do volume da cápsula receptora e do Viva Voz

Durante uma chamada você pode ajustar o volume da recepção de uma seleção que varia em 5 níveis de volume (Nível 1 ao Nível 5). Se você está no modo Viva Voz você pode ajustar o volume de uma seleção que varia em 6 níveis (Nível 1 ao Nível 6).



Durante uma chamada:

Pressione ▲/▼ para aumentar ou diminuir o nível do volume respectivamente. O nível programado corrente será exibido. Quando você encerrar a chamada ficara gravada a última alteração do nível do volume.

Função Mudo

Se você não deseja que a pessoa que recebeu o seu telefonema ouça o que você está falando, é possível silenciar temporariamente o microfone.

Durante uma chamada:

Pressione /OK para desligar o microfone e “**MUDO**” será exibido no display. A pessoa que recebeu sua ligação não poderá ouvi-lo. Pressione /OK novamente para habilitar o microfone e a mensagem “**MUDO**” desaparecerá no display que passará a exibir a mensagem “**LINHA EM USO**”.

Rediscagem

Você pode rediscar os últimos 10 números chamados. Se você tiver um nome armazenado na agenda o nome será exibido instantaneamente no display.

Rediscar um número da lista de rediscagem utilizando o Menu

Pressione /OK e ▲/▼ para acessar **LISTA CHAM**

Pressione /OK e ▲/▼ para selecionar **ORIGINADAS**.

Pressione /OK e ▲/▼ para percorrer a lista de rediscagem.

Pressione  ou  para que seja discado o número selecionado.

Nota:

Se não existir nenhum número na lista de rediscagem, o display exibirá “VAZIO”.

Armazenando um número da lista de rediscagem na agenda.

Pressione /OK e ▲/▼ para acessar **LISTA CHAM**

Pressione /OK e ▲/▼ para selecionar **ORIGINADAS**.

Pressione /OK e ▲/▼ para percorrer a lista de rediscagem e selecionar o

numero que será armazenado.

Pressione **OK** e **▲/▼** e selecione **ADIC AGENDA?**

Pressione **OK** para inserir um nome, edite o número e selecione a melodia se necessário.

Pressione **OK** para armazenar o número selecionado

Apagando um número da lista de rediscagem

Pressione **OK** e **▲/▼** para acessar **LISTA CHAM**

Pressione **OK** e **▲/▼** para selecionar **ORIGINADAS**.

Pressione **OK** e **▲/▼** para percorrer a lista de rediscagem e selecionar o numero que deseja apagar

Pressione **OK** e **▲/▼** e selecione **APAGAR?**

Pressione **OK** para aceitar.

Pressione **OK** para confirmar.

Apagando toda a lista de rediscagem

Pressione **OK** e **▲/▼** para acessar **LISTA CHAM**

Pressione **OK** e **▲/▼** para selecionar **ORIGINADAS**.

Pressione **OK** para acessar a lista

Pressione **OK** e **▲/▼** e selecione **APAGAR TUDO?**

Pressione **OK** para aceitar.

Pressione **OK** para confirmar.

Fazendo uma chamada interna

Fazendo uma chamada interna de um ramal para o telefone base

Se apenas um ramal (por ex. monofone 1) está registrado no mesmo telefone base:

Pressione o botão **INT** do ramal e o display exibirá **"CHAM. BASE"**.

O telefone base tocará a campainha com a melodia selecionada e exibirá no display a mensagem **"MONOF 1CHAM"**.

chamada pressionando **↶** ou **↷**.

Se dois ou mais ramais estão registrados no mesmo telefone base:

Pressione o botão **INT** ramal e pressione 0 para chamar o telefone base e o display exibirá **"CHAM. BASE"** ou **"X"** (onde **X** é número do ramal com quem deseja falar). O display exibirá **"CHAM. MONOF X"**.

Para cancelar a chamada interna, pressione o botão **INT** novamente, ou pressione **□/C** do ramal sem fio.

Transferindo uma chamada externa

Transferindo uma chamada externa de um ramal para o telefone base:

Durante uma chamada externa:

Pressione o botão **INT** ramal e pressione 0 para chamar o telefone base e o display exibirá "**CHAM. BASE**" ou "**X**" (onde **X** é número do ramal com quem deseja falar). O display exibirá "**CHAM. MONOF X**".

OBS:

Se o telefone base ou o ramal não atender dentro de 30 segundos, a transferência da chamada será cancelada e a chamada externa retornará para o ramal.

No ramal que esta transferindo a chamada: Pressione  para encerrar a chamada externa.

A chamada externa será transferida para o telefone base ou para o outro ramal.

Fazendo uma chamada em conferência

A chamada em conferência tem como característica permitir que uma chamada externa seja compartilhada com o ramal e o telefone base (em intercom). As 3 partes podem compartilhar a conversa.

Durante uma chamada externa atendida pelo ramal:

Durante uma chamada externa:

Pressione o botão **INT** ramal e pressione **0** para chamar o telefone base e o display exibirá "**CHAM. BASE**" ou "**X**" (onde **X** é número do ramal com quem deseja falar). O display exibirá "**CHAM. MONOF X**".

Após atendida a chamada interna, no ramal que recebeu a chamada externa, pressione  e o display mudará a mensagem de "**INTERCOM**" para "**CONFERÊNCIA**".

Durante uma chamada em conferência, tanto o ramal como o telefone base podem deixar a conferência, ficando o outro conectado à linha externa.

Agenda

Seu telefone pode guardar até 150 registros de contatos com nomes e números. Cada registro de contato da agenda pode ter no máximo 20 dígitos para o número do telefone e 12 caracteres para o nome. Você pode classificar seus contatos diferenciando a melodia. Alternativamente, você pode acessar diretamente os contatos gravados na agenda pressionando o botão /C ou através do menu principal.

Adicionando um novo registro de contato

Em repouso:

Pressione /OK  para acessar a **AGENDA**.

Pressione /OK para acessar **LISTAR**



Pressione  até **NOVO REG.**

Pressione /OK e o display exibirá o cursor posicionado para iniciar a inserção do nome.

Teclé um nome usando o teclado alfanumérico (máximo 12 caracteres). Se você fizer algum erro, pressione **C** para voltar um caractere.

Quando você terminar a edição pressione /OK para confirmar e o display exibirá o cursos para da início a inserção do número do telefone.

Teclé o número do telefone usando o teclado alfanumérico (máximo 20 dígitos). Se você fizer algum erro, pressione **C** para voltar um caractere.

Pressione o botão /OK para confirmar e o display exibirá a mensagem **MELODIA**. Use  para selecionar a melodia (existem 10 melodias para escolha).

Pressione /OK para confirmar sua seleção. Você escutará um aviso sonoro de confirmação, e o display retornará para **NOVO REG.**

Nota:

Se não houver mais espaço na agenda, "**MEM. CHEIA**" aparecerá no display.

Editando um registro da agenda

Em repouso:

Pressione /OK acessar **AGENDA**.

Pressione o botão /OK e para acessar **EDIT. REG**

Pressione /OK e o display exibirá os registros de contato em ordem alfabética. Seleccione através da tecla o contato que queira editar.

Pressione /OK e o cursor aparecerá no final do nome.

Edite o nome ou pressione **C** para voltar um caractere se necessário.

Pressione /OK para editar o número e o cursor aparecerá no final do mesmo.

Editar o número ou pressione **C** para voltar um dígito se necessário.

Pressione /OK para confirmar e o display exibirá a mensagem **MELODIA 1**.

Use  para selecionar a melodia (existem 10 melodias para escolha).

Pressione /OK para salvar a alteração.

Ver um contato

Em repouso:

Pressione **OK** para acessar **AGENDA**.

Pressione **OK** para acessar **LISTAR**.

O primeiro contato da agenda será exibido em ordem alfabética.

Digite o primeiro caractere que compõe o nome do contato que deseja encontrar na agenda.

Observações:

Se não estiver registrado nenhum contato na agenda com a letra digitada, o contato mais próximo é o que será exibido.

OU

Pressione **▲/▼** para selecionar o contato desejado.

Apagando um registro de contato

Em repouso:

Pressione **OK** para acessar **AGENDA**.

Pressione **OK** e **▲/▼** até ver **APAGAR REG**.

Pressione **OK** e **▲/▼** para selecionar o registro a ser apagado.

Pressione **OK** e o display exibirá a mensagem "**CONFIRMAR?**".

Pressione **OK** para confirmar ou **□/C** para cancelar.

OU

Pressione **OK** para ver **LISTAR**.

Pressione **▲/▼** para selecionar o registro de contato.

Pressione **C** para apagar o registro selecionado.

Apagando toda a agenda

Em repouso:

Pressione **OK** para acessar **AGENDA**.

Pressione **OK** e **▲/▼** até ver **APAGAR TUDO**.

Pressione **OK** e o display exibirá a mensagem "**CONFIRMAR?**".

Pressione **OK** para confirmar ou **□/C** para cancelar e retornar ao menu anterior.

Ver a capacidade da agenda

Em repouso:

Pressione **OK** para selecionar **AGENDA**.

Pressione **OK** e **▲/▼** para selecionar **ESTADO MEM**.

Pressione **OK** e o display exibirá "**XX/150**", enquanto "**XX**" inicia no número de registro de contatos armazenados na memória.

Pressione **OK** ou **□/C** para retornar ao menu anterior.

Armazenando um número da lista de rediscagem na agenda

Pressione **OK** para acessar de rediscagem.

OU

Pressione **OK** e **▲/▼** para selecionar **LISTA CHAM.**

Pressione **OK** e **▲/▼** para selecionar **ORIGINADAS.**

Pressione **OK** para ver a lista de rediscagem.

Pressione **▲/▼** para selecionar o número rediscado que queira armazenar.

Pressione **OK**. O display exibirá a mensagem **"ADIC.AGENDA?"**.

Pressione **OK** para confirmar e o display exibirá o cursor posicionado no início do nome.

Digite o nome para este número de rediscagem.

Pressione **OK** para confirmar o nome.

O display exibirá o cursor no final do número de rediscagem. Se o número precisar ser modificado, use o teclado alfanumérico para alterá-lo ou **C** para limpar os dígitos.

Pressione **▲/▼** para escolher a melodia.

Pressione **OK** para confirmar sua seleção. Você escutará um toque de confirmação e o display retornará para o último número da lista de rediscagem.

Fazendo chamadas para um número da agenda

Em repouso, pressione **□/C** uma vez ou **OK** 3 vezes, e você verá o primeiro registro de contato da agenda.

Pressione **▲/▼** para selecionar o contato com o qual você deseja fazer uma chamada.

Pressione **↶** ou **▶** para fazer a chamada do registro de contato da agenda selecionado.

Lista de Chamadas

Se você contratou junto a sua operadora de telefonia local o serviço de identificação de chamadas DTMF, as chamadas serão armazenadas para consulta posterior.

As chamadas atendidas ou não serão armazenadas com o limite máximo para 20 chamadas. Se a lista estiver cheia, a entrada mais antiga é excluída e a mais nova e posicionada em primeiro lugar na lista.

A informação da chamada inclui:

- o número da chamada (até 20 dígitos)
- a data e hora da chamada (somente se data e hora tiverem sido configuradas previamente)
- o nome de contato da chamada (até 12 caracteres) se o número da chamada encontrada estiver armazenado na agenda.

Se você receber uma nova chamada o display exibirá o ícone de ★ com o nome e o número da chamada.

Se não existir nenhum item na lista de chamadas identificadas o display exibirá a mensagem "VAZIA".

Vendo a lista de chamadas

Todas as chamadas identificadas e originadas serão salvas na lista de chamadas com a última chamada no topo da lista. Quando a lista de chamadas estiver cheia a chamada mais antiga será apagada para a inserção da nova chamada na lista. A chamada não atendida que não foi lida será marcada com o ícone ★

Pressione ~~OK~~ e ▲/▼ para selecionar **LISTA CHAM**

Pressione **OK** e ▲/▼ para selecionar **NÃO ATEND, RECEBIDAS** ou **ORIGINADAS**.

Observação:

NÃO ATENDIDAS: Armazena na lista de chamadas não atendidas.

RECEBIDAS: Armazena todas as chamadas recebidas incluindo as chamadas atendidas e não atendidas.

ORIGINADAS: Armazena todas as chamadas feitas.

Pressione **OK** para acessar a lista de chamadas selecionada.

Pressione ▲/▼ selecionar as chamadas da lista.

O ícone será exibido com o monofone em repouso até uma nova chamada ter sido revista na lista de chamadas identificadas.

Nota:

Para acessar diretamente a primeira chamada da lista de chamadas identificadas não atendidas, pressione **2** no modo de repouso.

Armazenando um número da lista de chamadas na agenda

Pressione **OK** e **▲/▼** para selecionar **LISTA CHAM**

Pressione **OK** e **▲/▼** para selecionar **NÃO ATEND**, **RECEBIDAS** ou **ORIGINADAS**.

Pressione **OK** para acessar a lista de chamadas selecionada.

Pressione **▲/▼** selecionar o número que deseja armazenar.

Nota:

Se o número selecionado estiver contido em **NÃO ATEND**, **RECEBIDAS** e for um número de chamada interurbana pressione **#** para inserir o código de operadora.

Pressione **OK** para acessar “**ADIC AGENDA?**”.

Pressione **OK** para confirmar, e o display exibirá o cursor na posição do início do nome.

Digite o nome usando o teclado alfanumérico.

Pressione **OK** para confirmar o nome.

O display exibirá o cursor posicionado no final do número. Se o número precisar ser modificado, acrescente os números ou pressione **C** para apagar o dígito.

Pressione **OK** para confirmar o número, e o display exibirá a mensagem **MELODIA 1**.

Pressione **▲/▼** para acessar os outros tipos de melodia.

Pressione **OK** para confirmar sua seleção. Você escutará um aviso sonoro de confirmação, e o display retornará para a lista de chamadas identificadas.

Discando um número da lista de chamadas

Pressione **OK** e **▲/▼** para selecionar **LISTA CHAM**



Pressione **OK** e **▲/▼** para selecionar **NÃO ATEND**, **RECEBIDAS** ou **ORIGINADAS**.

Pressione **OK** para acessar a lista de chamadas selecionada.

Pressione **▲/▼** selecionar o número que deseja discar.

Nota:

Se o número selecionado estiver contido em **NÃO ATEND**, **RECEBIDAS** e for um número de chamada interurbana pressione **#** para inserir o código de operadora.



Pressione  ou  para discar o número.

Pressione  para encerrar a chamada.

Observação:

Deverão estar previamente configurados, o Código de Área e o Código de operadora, para que os números identificados sejam discados corretamente.

Apagando um registro da lista de chamadas

Pressione /OK e  para selecionar **LISTA CHAM**

Pressione **OK** e  para selecionar **NÃO ATEND, RECEBIDAS** ou **ORIGINADAS**.

Pressione **OK** para acessar a lista de chamadas selecionada.

Pressione  para selecionar o número que deseja apagar.

Pressione /OK em seguida  até ver **"APAGAR?"**.

Pressione /OK para aceitar.

Pressione /OK para confirmar.

Apagando toda a lista de chamadas

Pressione /OK e  para selecionar **LISTA CHAM**

Pressione **OK** e  para selecionar **NÃO ATEND, RECEBIDAS** ou **ORIGINADAS**.

Pressione **OK** para acessar a lista de chamadas que deseja apagar

Pressione /OK em seguida  para selecionar **"APAGAR TUDO?"**.

Pressione /OK para aceitar.

Pressione /OK para confirmar.

Configurações

Seu telefone vem com uma seleção de configurações que possibilita a você personalizar seu telefone de modo que ele funcione da melhor maneira possível.

Configuração da Base através do ramal

Cancelando o registro de um ramal

Você pode precisar fazer este procedimento apenas se necessitar reparar uma falha no monofone sem fio.

Pressione **OK** e **▲/▼** para selecionar **CONF BASE**.

Pressione **OK** e **▲/▼** para selecionar **CANC.REGISTR**

Pressione **OK** e o display exibirá a mensagem "PIN?", entre com o código PIN de 4 dígitos (o código padrão de fábrica é 0000).

Pressione **OK** para confirmar, e o monofone que está registrado será exibido.

Pressione **OK** para cancelar o registro do monofone. (O display do monofone cancelado exibirá a mensagem "NÃO REGISTR.".)

Nota:

Pressione **□/C** para retornar ao menu anterior em qualquer momento.

Configurando o modo de dicagem

Em repouso:

Pressione **OK** e **▲/▼** para selecionar **CONF BASE**.

Pressione **OK** e **▲/▼** para selecionar **MODO DISC**.

Pressione **OK** e **▲/▼** para selecionar **TOM** ou **PULSO**.

Pressione **OK** para confirmar.

Configurando o tempo de flash

Em repouso:

Pressione **OK** e **▲/▼** até ver **CONF. BASE**.

Pressione **OK** e **▲/▼** para selecionar **CONF. FLASH**.

Pressione **OK** e **▲/▼** para selecionar o tempo de flash desejado (Opções: 100/300/600/1000 ms.)

Pressione **OK** para confirmar.

Modificando o PIN

Pressione **OK** e **▲/▼** até ver **CONF. BASE**.

Pressione **OK** e **▲/▼** para selecionar **MODIF. PIN**.

Pressione **OK** e o display exibirá a mensagem "PIN?", entre com os 4 dígitos do PIN (o código padrão de fábrica é 0000) e pressione **OK**.

O display exibirá a mensagem "NOVO PIN", digite o novo PIN e pressione **OK**.

O display exibirá a mensagem "REPETIR", digite novamente o novo PIN e pressione **OK** para confirmar.

Nota:

Se digitar o PIN incorreto ou o novo PIN que você inseriu duas vezes não coincidir, um aviso sonoro será emitido e o display voltará ao menu anterior.

Restaurando a base para a configuração de fábrica

Esta funcionalidade permite a você restaurar a configuração padrão da base.

A lista de chamadas identificadas e a lista de rediscagem serão apagadas, mas a agenda e as configurações de recepção do telefone permanecerão inalteradas.

Pressione **OK** para acessar **AGENDA**.

Pressione **OK** até ver **CONF. BASE**.

Pressione **OK** e **OK** para acessar **RET.CONF.FAB**

Pressione **OK** e o display exibirá a mensagem "PIN?", entre com os 4 dígitos do PIN (o código padrão de fábrica é 0000).

Pressione **OK** para confirmar.

Configuração do ramal sem fio

Configurando o Alarme

Pressione **OK** e **▲/▼** para selecionar **CONF.MONOF**

Pressione **OK** e **▲/▼** para selecionar **ALARME**.

Pressione **OK** e **▲/▼** para escolher entre **LIGADO** e **DESLIGADO**.

Se você selecionar **LIGADO**, pressione **▲/▼** para configurar o tempo, e **OK** para confirmar. Então você poderá configurar entre **SONECA LIG.** ou **SONECA DESL.** pressionando **▲/▼**.

Pressione **OK** para confirmar, e aparecerá um ícone de alarme exibido no display na tela de repouso. Quando o tempo alcançar o tempo configurado o monofone emitirá uma melodia e a mensagem **ALARME LIG.** será exibida na tela.

Pressione qualquer tecla para parar o alarme.

Configurando a campanha

Mudando a melodia da campanha

Há 10 tipos de melodia para a campanha listados de 1 a 10, e você pode configurar a melodia da campanha interna e a melodia da campanha externa separadamente.

Pressione **OK** e **▲/▼** para selecionar **CONF.MONOF**

Pressione **OK** e **▲/▼** para selecionar **CONF. CAMP**

Pressione **OK**. Então o display exibirá a mensagem **CAMP.INTERNA** ou pressione **▲/▼** para selecionar **CAMP.EXTERNA**.

Pressione **OK** e o display exibirá a mensagem **MELODIA**. Então pressione **OK** para selecionar e o display exibirá a mensagem **MELODIA 1**.

Pressione o botão **▲/▼** para que seja exibida a lista de Melodias (de 1 a 10).

Pressione **OK** para confirmar a configuração.

Nota:

A respectiva melodia da campanha será tocada durante sua seleção.

Alterando o volume da campainha

Você pode ajustar o nível do volume da campainha para chamada interna (CAMP.INTERNA) e externa (CAMP.EXTERNA) separadamente que varia de 1 (o volume mais baixo) até 5 (o volume mais alto) ou deixá-lo desligado.

Pressione **OK** e **▲/▼** para selecionar **CONF.MONOF**

Pressione **OK** e **▲/▼** para selecionar **CONF. CAMP**

Pressione **OK**. Então o display exibirá a mensagem **CAMP.INTERNA** ou pressione **▲/▼** para selecionar **CAMP.EXTERNA**.

Pressione **OK** e **▲/▼** até **VOLUME**.

Pressione **OK** e pressione **▲/▼** para selecionar o nível do volume de 1 a 5 ou desligar o volume.

Pressione **OK** para confirmar a configuração.

Pressione **□/C** para retornar ao menu anterior.

Se **CAMP. DESLIG** for selecionado, o ícone  será exibido no display.

Configurando o tom

Pressione **OK** e **▲/▼** para selecionar **CONF.MONOF**

Pressione **OK** e **▲/▼** para selecionar **CONF. TOM**

Pressione **OK** e **▲/▼** para selecionar entre **TOM TECLAS**, **BAT. BAIXA** e **SEM SINAL** e pressione **OK** para selecionar um deles.

Pressione **▲/▼** para selecionar entre **LIGADO** ou **DESLIGADO**.

Pressione **OK** para confirmar.

Configurando o idioma

Pressione **OK** e **▲/▼** para selecionar **CONF.MONOF**

Pressione **OK** e **▲/▼** para selecionar **IDIOMA**.

Pressione **OK** e **▲/▼** para selecionar o idioma desejado.

Pressione **OK** para confirmar.

Configurando o nome do monofone

Pressione **OK** e **▲/▼** para selecionar **CONF.MONOF**

Pressione **OK** e **▲/▼** para selecionar **NOME MONOF**.

Pressione **OK** e digite com o teclado alfanumérico o nome do monofone desejado com no máximo 10 caracteres

Pressione **OK** para confirmar.

Configurando atendimento automático

- Pressione **OK** e **▲/▼** para selecionar **CONF.MONOF**
- Pressione **OK** e **▲/▼** para selecionar **ATEND. AUTO**
- Pressione **OK** e **▲/▼** para selecionar **LIGADO** ou **DESLIGADO**.
- Pressione **OK** para confirmar.

Nota:

Se você selecionar o auto atendimento como ligado você pode atender uma chamada simplesmente retirando o monofone de sua base de recarga.

Configurando código de área

- Pressione **OK** e **▲/▼** para selecionar **CONF.MONOF**
- Pressione **OK** e **▲/▼** para selecionar **CODIGO AREA**
- Pressione **OK** e entre com o código de área (2 dígitos).
- Pressione **OK** para confirmar.

Configurando o Código de Operadora

- Pressione **OK** e **▲/▼** para selecionar **CONFIGURAÇÃO**.
- Pressione **OK** e **▲/▼** para selecionar **COD. OPER.**
- Pressione **OK** e entre com o código da operadora. (2 dígitos)
- Pressione **OK** para confirmar.

Configurando Data e Hora

- Pressione **OK** e **▲/▼** para selecionar **CONF.MONOF**
- Pressione **OK** e **▲/▼** para selecionar **DATA & HORA**
- Pressione **OK** e **▲/▼** para configurar o ano.
- Pressione **OK** e **▲/▼** para configurar o mês e o dia.
- Pressione **OK** e **▲/▼** para configurar a hora.
- Pressione **OK** e **▲/▼** para configurar os minutos.
- Pressione **OK** para salvar a configuração.

Atenção:

O formato da data será MM/DD, Mês e Dia.

Selecionando a base

O monofone pode ser registrado em mais de um telefone base (no máximo 4) e você pode selecionar em qual telefone base você quer que o ramal opere. Se você selecionar a opção **AUTO** no menu do monofone, o monofone irá selecionar automaticamente uma base adequada.



Pressione  **OK** e  para selecionar **CONF.MONOF**

Pressione  **OK** e  para selecionar **SEL BASE**.

Pressione  **OK** e o display irá exibir o número das bases registradas, por exemplo "**BASE 1 +**".



Pressione  para selecionar qual base você quer vincular o monofone (**BASE 1,2,3,4** ou **AUTO**).

Pressione  **OK** para confirmar a base. O display exibirá a mensagem "**BUSCANDO 1**" (ou 2, 3, 4) até que o monofone encontre a base e em seguida o display retornará ao estado de repouso.

Pressione /C ou  em qualquer momento para cancelar.

Retornando o ramal para a configuração de fábrica

Pressione  **OK** e  para selecionar **CONF.MONOF**

Pressione  **OK** e  para selecionar **RET.CONF.FAB**

Pressione  **OK** e o display exibirá a mensagem "**PIN?**", entre com os 4 dígitos do PIN (o código padrão de fábrica é 0000).

Pressione  **OK** para confirmar e a base retornará em repouso.



Se o código PIN digitado estiver correto todas as configurações personalizadas por você serão restauradas para o padrão de fábrica, exceto a data e hora. Se o PIN estiver incorreto o monofone emitirá um aviso sonoro de erro e o display retornará ao menu anterior.

Registrando o ramal

Para verificar se o monofone está registrado tenha certeza que a base esteja ligada a fonte de energia elétrica e o monofone este próximo à base. O display do monofone deverá exibir um número e o ícone da antena. Se o display exibir a mensagem "**NÃO REGISTR.**" Você precisará registrar novamente o monofone seguindo os passos abaixo:

No ramal:

Pressione /OK para entrar no menu e pressione  até **REGISTRO**.

Pressione /OK e exibirá a mensagem **BASE 1**. Pressione  para selecionar o número da base entre BASE 1, 2, 3 e 4. Haverá um sinal de "+" ao lado do número da base atual.



Pressione /OK e exibirá a mensagem "**PIN ?**", digite o código de 4 dígitos do PIN para a base (o código padrão de fábrica é 0000).

Pressione /OK e o display exibirá a mensagem "**BUSCANDO 1**" (ou 2, 3, 4).

No Telefone base:

Ao mesmo tempo, pressione  e  até **REGISTRO**.

Pressione o botão  e a mensagem "**BUSCANDO**" piscará no display da base. Depois de um curto período de tempo, se o registro for bem sucedido, será emitido um bip de confirmação e o display do monofone retornará em ao estado de repouso e o novo número do monofone será exibido. O display da base também voltará ao estado de repouso.

Pressione /C ou  do monofone em qualquer momento para cancelar o processo.

Configurando e operando a Secretária Eletrônica através do ramal

Ligando e desligando a Secretária Eletrônica

Pressione **OK** e **▲/▼** para selecionar **SECRET.ELETR.**

Pressione **OK** e **▲/▼** para selecionar **CONF. S. E.**

Pressione **OK** e **▲/▼** para selecionar **S. E LIG/DESL.**

Pressione **OK** e **▲/▼** para selecionar entre **LIGADO** e **DESLIGADO**

Pressione **OK** e **▲/▼** para escolher entre **MENS.ATEND1** ou **MENS.ATEND2**, dependendo se queira configurar no modo de atendimento e gravação (**MENS.ATEND1**) ou no modo de somente atendimento (**MENS.ATEND2**)..

Pressione **OK** para confirmar sua opção e o display retornará ao menu anterior.

Configurando mensagens

Gravando sua mensagem de atendimento (MENS.ATEND)

As mensagens (**MENS.ATEND1** e **MENS.ATEND2**) estão configurados com uma mensagem padrão de fábrica e se você desejar poderá alterá-la. Cada mensagem gravada pode ter no máximo 60 segundos.

Pressione **OK** e **▲/▼** para selecionar **SECRET.ELETR.**

Pressione **OK** e **▲/▼** para selecionar **CONF. S. E.**

Pressione **OK** e **▲/▼** para selecionar **CONF. MSG**

Pressione **OK** e **▲/▼** para selecionar entre **MENS.ATEND1** ou **MENS.ATEND2**

Pressione **OK** e **▲/▼** para selecionar **GRAVAR.**

Pressione **OK** para gravar uma mensagem personalizada para **MENS.ATEND1** ou **MENS.ATEND2** conforme selecionado

Pressione **OK** para parar a gravação. A mensagem personalizada será salva e reproduzida automaticamente em seguida e o display retornará ao menu anterior a gravação.

Reproduzindo a mensagem de atendimento

Pressione **OK** e **▲/▼** para selecionar **SECRET.ELETR.**

Pressione **OK** e **▲/▼** para selecionar **CONF. S. E.**

Pressione **OK** e **▲/▼** para selecionar **CONF. MSG**

Pressione **OK** e **▲/▼** para selecionar entre **MENS.ATEND1** ou **MENS.ATEND2**

Pressione **OK** e **▲/▼** para selecionar **REPRODUZIR.**

Pressione **OK** para reproduzir a mensagem de atendimento selecionada.

Uma vez que a reprodução seja finalizada o display retornará ao menu anterior.

Apagando a mensagem de atendimento

(Retornando a mensagem para a configuração de fábrica)

Pressione **OK** e **▲/▼** para selecionar **SECRET.ELETR.**

Pressione **OK** e **▲/▼** para selecionar **CONF. S. E.**

Pressione **OK** e **▲/▼** para selecionar **CONF. MSG**

Pressione **OK** e **▲/▼** para selecionar entre **MENS.ATEND1** ou **MENS.ATEND2**

Pressione **OK** e **▲/▼** para selecionar **CONF. FAB.**

Pressione **OK** e o display exibirá a mensagem **CONFIRMAR?**.

Pressione **OK** para aceitar e trocar a mensagem de atendimento atual para a mensagem de atendimento padrão de fábrica e o display retornará ao menu anterior.

Mensagens da Secretária Eletrônica

Reproduzindo/Pausando mensagens da Secretária Eletrônica

Se você tiver novas mensagens o display as exibirá por exemplo 01/02 MSGS o que significa neste caso que você tem uma nova mensagem de duas armazenadas. A primeira nova mensagem recebida será a primeira a ser reproduzida.

Pressione **OK** e **▲/▼** para selecionar **SECRET.ELETR.**

Pressione **OK** e **▲/▼** para selecionar **MENSAGEM.**

Pressione **OK** para iniciar a reprodução das mensagens em Viva Voz.

Observações:

-A primeira nova mensagem recebida será a primeira a ser reproduzida e a seguir a 2º nova mensagem e assim por diante

-Quando todas as novas mensagens forem reproduzidas o display voltará ao menu anterior.

-Mensagens antigas não serão reproduzidas automaticamente.

*Mensagens antigas poderão ser reproduzidas quando você acessar no menu **MENSAGEM** após ter ouvido todas as novas mensagens.*

Quando estiver reproduzindo uma mensagem algumas teclas do teclado alfanumérico ficarão habilitadas para as seguintes funções:

Pressione **<2>** para apagar a mensagens que está sendo reproduzida.

Pressione **<4>** para voltar para a mensagem anterior.

Pressione **<5>** para pausar a reprodução da mensagem. Pressione **<5>** novamente para voltar a reprodução do ponto que ela parou.

Pressione **<6>** para ir para a próxima mensagem.

Pressione **<8>** para parar a reprodução das mensagens

Apagando todas as mensagens da Secretária Eletrônica

Pressione **OK** e **▲/▼** para selecionar **SECRET.ELETR.**



Pressione **OK** e **▲/▼** para selecionar **APAGAR TUDO.**



Pressione **OK** para aceitar e o display exibirá a mensagem **"CONFIRMAR?".**

Pressione **OK** para confirmar e o display ao menu anterior.

Gravando um recado na memória da Secretária Eletrônica

Isto permite ao usuário gravar um recado de até 2 minutos. Novos recados na memória contam como novas mensagens.

Pressione  OK e  para selecionar **SECRET.ELETR.**

Pressione  OK e  para selecionar **RECADO.**

Pressione  OK para gravar um recado. Quando o recado estiver sendo gravado a mensagem **GRAVAR** e um relógio serão exibidos no display. Um relógio será exibido no display contando o tempo de gravação do recado.

Pressione  OK para parar a gravação.

Mensagem de chamadas recebidas

Se a Secretária Eletrônica estiver ligada e configurada para receber chamadas quando houver uma chamada a Secretária Eletrônica irá atender e reproduzirá a mensagem de atendimento (de fábrica ou gravada pelo usuário) seguido por um bip sonoro. O chamador poderá então deixar uma mensagem de até 2 minutos na Secretária Eletrônica. A voz do chamador também será reproduzida através do alto falante do telefone base para permitir a você que a chamada seja atendida ou que ele deixe a mensagem na Secretária Eletrônica.

Em qualquer momento da gravação da mensagem você pode atender a chamada pressionando  e a gravação da mensagem será interrompida automaticamente,

Configurando a Secretária Eletrônica

Configurando o alerta de novas mensagens

Você pode habilitar um toque de alerta para uma nova mensagem recebida. Quando o toque estiver habilitado você ouvirá o alerta sonoro sempre que tiver uma nova mensagem.

Pressione **OK** e **▲▼** para selecionar **SECRET.ELETR.**

Pressione **OK** e **▲▼** para selecionar **CONF. S. E.**

Pressione **OK** e **▲▼** para selecionar **ALERTA S. E.**

Pressione **OK** e **▲▼** para selecionar **LIGADO** ou **DESLIGADO**.

Pressione **OK** para confirmar a seleção

Configurando o número de toques para atendimento da Secretária Eletrônica

A secretária eletrônica pode atender chamadas depois de 2 a 9 toques e mais a opção de Atendimento Inteligente. Se não estiver configurado o número de toques a secretária eletrônica atenderá após 5 toques (configuração de fábrica).

Quando sua Secretária Eletrônica estiver configurada para atendimento inteligente ATEN.INTEL. e você estiver fazendo um acesso remoto para acessar as mensagens, se você tiver novas mensagens a chamada será atendida após 2 toques, desta forma se não for atendida pela Secretária após o terceiro toque você poderá desligar evitando que a chamada seja tarifada.

Pressione **OK** e **▲▼** para selecionar **SECRET.ELETR.**

Pressione **OK** e **▲▼** para selecionar **CONF. S. E.**

Pressione **OK** e **▲▼** para selecionar **CONF. TOQUES.**

Através das teclas **▲▼** selecione o número de toques desejado.

Pressione **OK** para confirmar a seleção.

Modificando código PIN da Secretária Eletrônica

Pressione **OK** e **▲▼** para selecionar **SECRET.ELETR.**

Pressione **OK** e **▲▼** para selecionar **CONF. S. E.**

Pressione **OK** e **▲▼** para selecionar **PIN S.E.**

Pressione **OK** e digite os 4 novos dígitos código PIN usando o teclado alfanumérico. (O código padrão de fábrica para acesso remoto é 0000)

Pressione **OK** para confirmar e retornar ao menu anterior.

Restaurando a configuração de fábrica da Secretária Eletrônica

Pressione **OK** e **▲/▼** para selecionar **SECRET.ELETR.**

Pressione **OK** e **▲/▼** para selecionar **CONF. S. E.**

Pressione **OK** e **▲/▼** para selecionar **RET.CONF.BASE.**

Pressione **OK** e o display exibirá a mensagem "PIN ?", digite o código PIN.

Pressione **OK** para restaurar a configuração de fábrica da Secretária Eletrônica.

Precauções importantes referentes à bateria

1. Utilize somente baterias NiMH ((Níquel Metal Hidreto)!
Os períodos de operação para os monofones são aplicáveis somente com a carga da bateria padrão (500 mAh). Consulte as Especificações Técnicas neste manual. Duas baterias NiMH do tipo AAA (micro células) acompanham o monofone.
O uso de outros tipos de baterias ou baterias não recarregáveis/comuns pode ser perigoso. Estas baterias podem causar interferência e/ou danos ao aparelho e não podemos nos responsabilizar pelo dano causado como resultado de uso inadequado.
2. As baterias irão aquecer quando estiverem carregando. Trata-se de um procedimento normal e não representa perigo.
3. Não recarregue as baterias em recarregadores externos pois as baterias podem ser danificadas.
4. Observe a polaridade correta ao inserir as baterias.
5. Não coloque as baterias na água e nem no fogo.
6. Não desmonte as baterias pois o eletrólito irá vazar.
7. Após inserir as baterias, seu estado de carga (1/3, 2/3, carregada) somente serão exibidos adequadamente após o término do recarregamento.
8. As novas baterias atingirão sua capacidade total após alguns ciclos de carregamento/descarregamento.
9. Você pode colocar o monofone na base/compartimento de carregamento após cada chamada telefônica. O procedimento de carregamento é controlado eletronicamente de forma a recarregar as baterias em vários níveis de carga de maneira segura. Não deixe o monofone regularmente fora/distante do compartimento de carregamento desnecessariamente, pois o procedimento de carregamento eficiente pode não ser garantido.
10. Não provoque curto-circuito nas baterias. Evite curto-circuitos acidentais durante o armazenamento ou transporte, por exemplo, contato com chaves, placas de metal ou similares.
As baterias não devem entrar em contato com materiais que contenham gordura e ácidos graxos. Armazene as baterias em pequenas bolsas/estojos isolados. Evite que os contatos do aparelho toquem objetos gordurosos.
11. Descarte as baterias de acordo com os regulamentos do meio ambiente. Não as descarte no lixo doméstico.

Solução de problemas

Se você tiver algum problema com o telefone, verifique o próximo os itens a seguir e tente solucionar o problema antes de entrar em contato com o suporte técnico.

Problemas e falhas na identificação de chamadas

Nossos aparelhos seguem rigorosamente as especificações da ANATEL para telefones sem fio para a correta identificação das chamadas (resolução ANATEL #473), no entanto, algumas condições adversas da linha telefônica como as relacionadas abaixo, impossibilitam o funcionamento do serviço de identificação de chamadas em seu aparelho:

1. Se a tomada de conexão de linha telefônica da sua casa estiver oxidada ou com mau contato:
Peça a um técnico que limpe os contatos metálicos, retirando o azinhavre e refaça as conexões da tomada de linha.
2. A linha telefônica apresenta ruídos (imperceptíveis ao ouvido humano) que impedem o funcionamento da identificação de chamadas, ocasionada pelas condições externas dos cabos de linha da sua operadora de telefonia:
Peça que sua operadora faça uma visita de verificação.
3. Residências ou escritórios com Internet em Banda Larga (ADSL):
Certifique-se de que o micro filtro ADSL esteja instalado na mesma tomada de linha do seu telefone sem fio.
Caso não exista, solicite-o para sua Operadora de telefonia.
4. O serviço de Identificação de Chamadas ainda não foi ativado pela sua Operadora de telefonia.
Confirme a contratação do serviço e aguarde que em até 48 horas será ativado.

Problema

Quando uso a tecla Falar, não ouço nenhum tom de discagem, a linha não está ocupada.

Causa

- O cabo telefônico da base não está conectado.
 - O cabo de energia elétrica não está conectado corretamente na base.
 - A linha fica ocupada quando outro monofone é usado.
-

Solução

- Verifique o plugue da base e da parede do telefone (remova e conecte).
 - Verifique o plugue da base e o plugue de força (remova e conecte).
 - Espere até que a linha esteja desocupada.
-

Problema

PABX:

- Sem conexão e/ou conexão incorreta após discagem da lista de chamadas.
-

Causa

- Digite o prefixo de discagem.
-

Solução

- Digite o prefixo de discagem
-

Problema

- Display apagado.
-

Causa

- Bateria descarregada.
-

Solução

- Recarregue as baterias.
-

Problema

Comprei um ramal adicional e ele não funciona.

Causa

O ramal adicional não está registrado na base.

Solução

Efetuar o registro do novo monofone seguindo o procedimento

Se você ainda tiver problemas, entre em contato com o suporte técnico do fornecedor de serviço. Algumas funções podem ser limitadas quando utilizadas em sistemas PABX.

Termos e Condições de Garantia

Termos da Garantia

A AXT Telecomunicações Ltda. garante os telefones sem fio da marca Vtech contra defeitos de fabricação e montagem, desde que os aparelhos sejam utilizados em condições normais pelo consumidor, durante o tempo de cobertura da garantia, acompanhados da nota fiscal de compra e tenham sido observadas as instruções e recomendações do presente manual.

TEMPO DE COBERTURA

Três (3) meses para cabo, bateria e fonte de alimentação e um (1) ano, para todos os demais itens, a partir da data da nota fiscal de compra do produto.

EXCLUSÕES

Desgaste Natural, manutenção, reparo e reposição periódica de peças por desgaste natural são excluídos desta cobertura. Também não estão cobertos pela garantia danos causados por sobre-tensões, raios e tempestades.

Baterias. Somente baterias novas cuja capacidade de carga total estiver abaixo de 80% de sua capacidade nominal e baterias com vazamento são cobertas por esta garantia limitada.

Abuso e Uso Incorreto. Defeitos ou danos resultantes de:

- (a) operação ou armazenagem inadequada, uso incorreto ou abuso, acidente ou negligência, como danos físicos (rachaduras, arranhões, etc.) às superfícies do produto, resultantes do uso incorreto;
- (b) contato com líquidos, água, chuva, umidade extrema, areia, terra ou similares, calor excessivo ou alimentos;
- (c) sujeitar o Produto a uso ou condições anormais;
- (d) outros atos que não sejam faltas da Vtech ou da AXT Telecomunicações Ltda. são excluídos da cobertura.

Serviço Não Autorizado ou Modificação.

Defeitos ou danos resultantes de serviço, testes, ajustes, instalação, manutenção, alteração ou modificação de qualquer forma efetuados pelo próprio usuário ou por alguma outra companhia que não a AXT Telecomunicações Ltda. ou seus centros de serviço autorizados estão excluídos da cobertura.

Produtos Alterados.

Produtos com:

- (a) etiquetas de números de série ou datas que foram retiradas, alteradas ou suprimidas;
- (b) lacres quebrados ou que mostrem sinais de adulteração;
- (c) números de série de placas discordantes; ou
- (d) peças de marca que não seja Vtech ou que não cumpram as exigências são excluídas da cobertura.

Compromisso da AXT Telecomunicações Ltda.

Ressalvadas as exclusões acima, a AXT Telecomunicações Ltda., a seu critério, reparará ou substituirá sem cobrança de encargos, ou reembolsará o preço de compra de quaisquer produtos que não estejam em perfeito funcionamento, de acordo com esta garantia.

Em tais casos, a AXT Telecomunicações Ltda. utilizará produtos, acessórios ou peças novas, originais ou equivalentes. Nenhum dado, software ou aplicativo adicionado ao seu Produto será reinstalado.

Para obter serviços ou informações, ligue para 4003-6410 (ligação local).

Identificação do Usuário

**Favor preencher a ficha abaixo e entregar ao
Serviço de Assistência Técnica.**

Nome do cliente:.....

Telefone:.....

Nome do Revendedor:

Nota Fiscal:.....Emitida em:

Série:.....

Endereço:.....

.....

.....

Discriminação do Aparelho:.....

Dados Técnicos

Especificações Técnicas do Monofone

Padrão: DECT

Frequências: 1910 a 1920 MHz

Identificação de Chamadas: DTMF FSK

Alimentação da fonte: 100 Vac a 240 Vac

Tempo de operação do monofone:

Em espera / conversação

aprox. 100 h. / aprox. 10 h.

Tempo de carga da bateria: aprox. 16 horas

Certificação ANATEL

“Este produto está homologado pela ANATEL, de acordo com os procedimentos regulamentados pela Resolução nº 242/2000 e atende aos requisitos técnicos aplicados.”

CORSA250

ESTE EQUIPAMENTO OPERA EM CARÁTER SECUNDÁRIO, ISTO É, NÃO TEM DIREITO A PROTEÇÃO CONTRA INTERFERÊNCIA PREJUDICIAL, MESMO DE ESTAÇÕES DO MESMO TIPO E NÃO PODE CAUSAR INTERFERÊNCIA A SISTEMA OPERANDO EM CARÁTER PRIMÁRIO



(0 1) 0 7 8 9 8 9 2 7 0 1 7 4 0 8



ANATEL

DISTRIBUÍDO POR AXT TELECOMUNICAÇÕES LTDA
C.N.P.J.: 03.987.645/0001-58
FABRICADO NA CHINA



AXT
TELECOM

0119-10-1538

VTM10224001